

# 19" Fixed Extending Shelf Setup, Registration & Warranty

Model 714389

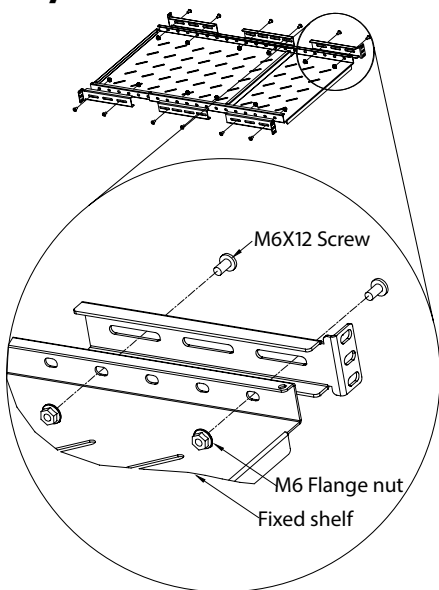

---

For additional benefits:

Scan to  
register your  
product warranty



or go to: [register.intellinet-network.com/r/714389](https://register.intellinet-network.com/r/714389)

REGISTRATION: | PRODUKTREGISTRIERUNG: | REGISTRACION: | ENREGISTREMENT : | REJESTRACJA: | REGISTRAZIONE:

[EN]: Scan the QR code on the other side or visit:

[DE]: Scannen Sie den QR-Code auf der anderen Seite oder besuchen Sie.

[ES]: Escanee el código QR en el otro lado o visite:

[FR]: Scannez le code QR de l'autre côté ou visitez :

[PL]: Zeskanuj kod QR po drugiej stronie lub odwiedź:

[IT] : Scansiona il codice QR sull'altro lato o visita:

[register.intellinet-network.com/r/714389](http://register.intellinet-network.com/r/714389)

WARRANTY AT: | GARANTIE AUF: | GARANTÍA EN: | GARANTIE À : | GWARANCJA NA: | GARANZIA A:

[intellinetnetwork.com](http://intellinetnetwork.com)

**EN MÉXICO:** Póliza de Garantía Intellinet Network Solutions — Datos del importador y responsable ante el consumidor IC Intracom México, S.A.P.I. de C.V. • Av. Interceptor Poniente # 73, Col. Parque Industrial La Joya, Cuautitlán Izcalli, Estado de México, C.P. 54730, México. • Tel. (55)1500-4500 • La presente garantía cubre los siguientes productos contra cualquier defecto de fabricación en sus materiales y mano de obra.

- A Garantizamos los productos de limpieza, aire comprimido y consumibles, por 60 días a partir de la fecha de entrega, o por el tiempo en que se agote totalmente su contenido por su propia función de uso, lo que suceda primero.
- B Garantizamos los productos con partes móviles por 3 años.
- C Garantizamos los demás productos por 5 años (productos sin partes móviles), bajo las siguientes condiciones:
  - 1 Todos los productos a que se refiere esta garantía, ampara su cambio físico, sin ningún cargo para el consumidor.
  - 2 El comercializador no tiene talleres de servicio, debido a que los productos que se garantizan no cuentan con reparaciones, ni refacciones, ya que su garantía es de cambio físico.
  - 3 La garantía cubre exclusivamente aquellas partes, equipos o sub-ensambles que hayan sido instalados de fábrica y no incluye en ningún caso el equipo adicional o cualesquiera que hayan sido adicionados al mismo por el usuario o distribuidor.

Para hacer efectiva esta garantía bastará con presentar el producto al distribuidor en el domicilio donde fue adquirido o en el domicilio de IC Intracom México, S.A.P.I. de C.V., junto con los accesorios contenidos en su empaque, acompañado de su póliza debidamente llenada y sellada por la casa vendedora (indispensable el sello y fecha de compra) donde lo adquirió, o bien, la factura o ticket de compra original donde se mencione claramente el modelo, número de serie (cuando aplique) y fecha de adquisición. Esta garantía no es válida en los siguientes casos: Si el producto se hubiese utilizado en condiciones distintas a las normales; si el producto no ha sido operado conforme a los instructivos de uso; o si el producto ha sido alterado o tratado de ser reparado por el consumidor o terceras personas.

SPECIFICATIONS: | SPEZIFIKATIONEN: | ESPECIFICACIONES: | CARACTÉRISTIQUES : | SPECYFIKACJE: | SPECIFICHE:

[support.intellinet-network.com/barcode/714389](http://support.intellinet-network.com/barcode/714389)



North America	Asia & Africa	Europe
IC Intracom America 550 Commerce Blvd. Oldsmar, FL 34677, USA	IC Intracom Asia 4-F, No. 77, Sec. 1, Xintai 5th Rd. Xizhi Dist., New Taipei City 221, Taiwan	IC Intracom Europe Löhbacher Str. 7, D-58553 Halver, Germany

All trademarks and trade names are the property of their respective owners. © IC Intracom. All rights reserved. Intellinet Network Solutions is a trademark of IC Intracom, registered in the U.S. and other countries.

