

# akasa®

## USB Type-C 5-In-1 Dock

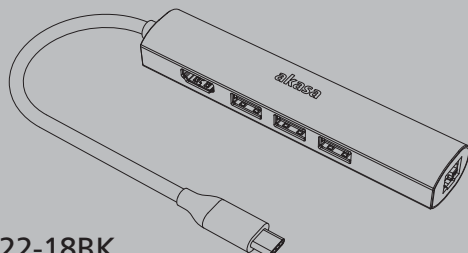

AK-CBCA22-18BK

### AKASA Company Notices

The information contained in this document is subject to change without notice. All rights reserved. Reproduction, adaptation, or translation of this material is prohibited without prior written permission of AKASA, except as allowed under copyright laws. The only warranties for AKASA products and services are set forth in the express warranty statements accompanying such products and services. Nothing herein should be construed as constituting an additional warranty. AKASA shall not be liable for technical or editorial errors or omissions contained herein.

### GB

#### WARNING

Electrostatic discharge (ESD) can damage system components. Use an ESD controlled workstation. If such a workstation is not available, wear an antistatic wrist strap or touch an earthed surface before handling any PC components.

### FR

#### ATTENTION

Une décharge électrostatique (ESD) peut endommager les composants du système. Utilisez une station de travail protégée contre l'ESD. Si vous ne disposez pas d'une telle station de travail, portez un bracelet antistatique ou touchez une surface connectée à la masse avant de manipuler les composants du PC.

### D

#### WARNUNG

Die Systemkomponenten können durch elektrostatische Entladung beschädigt werden. Benutzen Sie einen für ESD schützenden Arbeitsplatz. Sollte ein solcher Arbeitsplatz nicht verfügbar sein, tragen Sie ein antistatisches Armband oder berühren Sie eine geerdete Oberfläche vor dem hantieren mit PC Komponenten.

### PT

#### Cuidado

A descarga eletrostática (ESD) pode danificar os componentes do sistema. Se uma bancada técnica não estiver disponível, use uma pulseira antiestática ou toque em uma superfície aterrada antes de manusear qualquer componente.

### ES

#### ADVERTENCIA

La descarga electrostática (ESD) puede dañar componentes en el sistema. Use una estación de trabajo controlada ESD. Si no tiene disponible dicho lugar de trabajo, colóquese una muñequera antiestática o toque la superficie conectada a tierra antes de tocar componentes en el PC.

### JP

#### 警告

静電気放電 (ESD) はシステムコンポーネントを破損させることがあります。ESD防止措置のとられている環境で組立て・交換作業を行ってください。一般環境で作業される場合には静電気除去リストバンドを着用するか、または作業前にアース接続されている物 (水道管などが一般的です) に触れるなどとして、ESDの発生を予防してください。コンポーネントを取り扱う前に接地されたものの表面に触れてください。

### CN

#### 警告

静电放电(ESD)会导致系统元件损坏。请使用防静电放电工作站。如果无工作站，请佩戴抗静电手腕带，或者先接触接地物体表面，然后再处理电脑元件。

## Installation

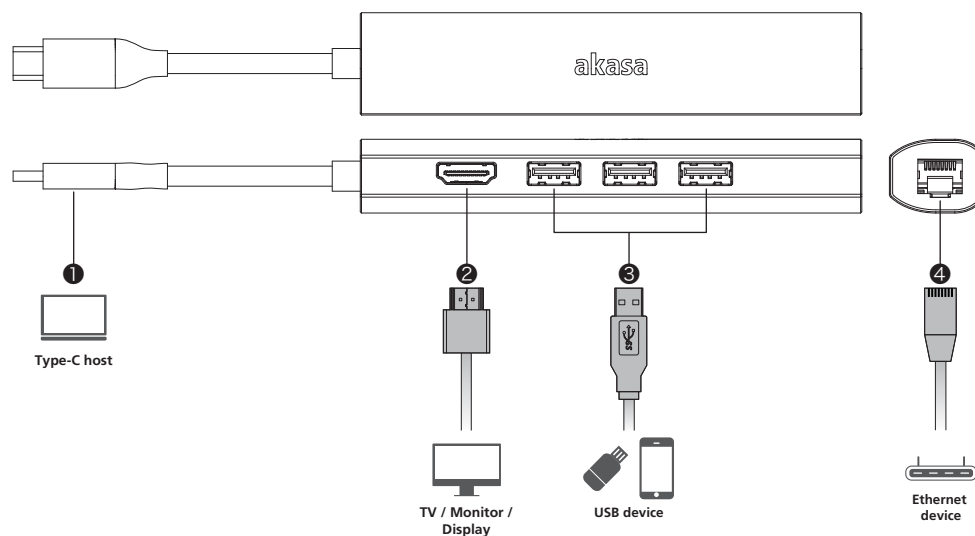

### GB

- ① Type-C cable ② HDMI port
- ③ USB 3.1 Type-A ports ④ RJ45 port

### FR

- ① Câble de type C ② Port HDMI
- ③ Ports de type A USB 3.1
- ④ Port RJ45

### D

- ① Typ-C Kabel ② HDMI-Anschluss
- ③ USB 3.1 Typ-A Ports ④ RJ45 Port

### PT

- ① Cabo Tipo-C ② Porta HDMI
- ③ Portas USB 3.1 Tipo-A
- ④ Porta RJ45

### ES

- ① Cable tipo C ② Puerto HDMI
- ③ Puertos USB 3.1 tipo A
- ④ Puerto RJ45

### JP

- ① Type-Cケーブル ② HDMIポート
- ③ USB 3.1 Type-Aポート
- ④ RJ45ポート

### CN

- ① Type-C连接线 ② HDMI端口
- ③ USB 3.1 Type-A端口 ④ RJ45端口

## Specification

CN	JP	FR	D	PT	ES	GB	
接口	インタフェース	Interface	Schnittstelle	interface	Interfaces	interface	USB Type-C (Upstream)
HDMI 端口	HDMI ポート	port HDMI	Port HDMI	Porta HDMI	puerto HDMI	HDMI port	HDMI female, video output up to 4k@30Hz
USB 端口	USB ポート	port USB	USB Port	Porta USB	puerto USB	USB port	three USB 3.1 Type-A ports
RJ45 端口	RJ45 ポート	port RJ45	RJ45 Port	Porta RJ45	puerto RJ45	RJ45 port	10/100/1000Mbps
最大数据 传输速率	最大データ 転送速度	vitesse de transfert de données max	Max. Datenübertra- gungsrate	taxa máxima de transferência de dados	velocidad de transferencia de datos máxima	max data transfer rate	5 Gbps (USB 3.1 Gen 1 / USB 3.0) 480 Mbps (USB 2.0)
线材长度	ケーブルの長さ	longueur de câble	Kabellänge	comprimento do cabo	longitud del cable	cable length	180 mm
尺寸	寸法	dimensions	abmessungen	dimensões	dimensiones	dimension	125 x 25.5 x 17.6 mm (L x W x H)
内容	コンテンツ	Contenu de l'emballage	Packungsinhalt	Conteúdo	Contenido	Contents	USB Type-C 5-In-1 Dock, pouch, user manual