

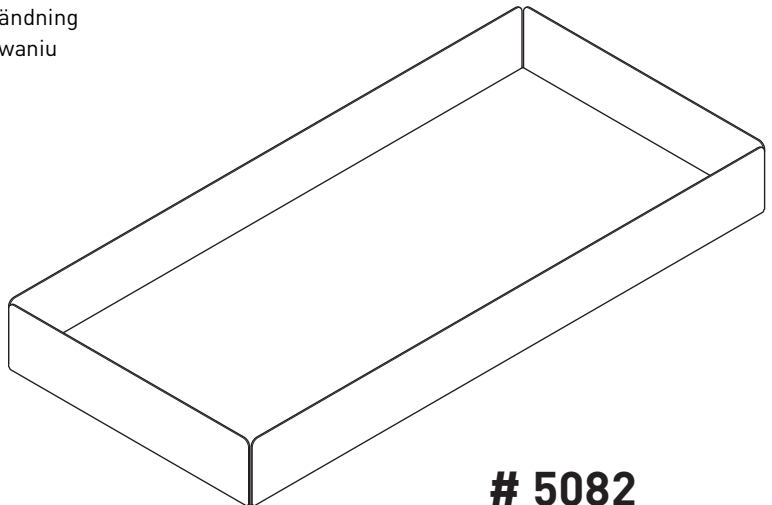

# SCHUBLADE FÜR MONITORSTÄNDER EFFECT DRAWER FOR MONITOR STAND EFFECT

- DE** Nutzungsinformation
- EN** Information for use
- FR** Informations d'utilisation
- ES** Información sobre el uso
- NL** Gebruiksaanwijzing
- IT** Informazioni sull'uso
- SE** Information om användning
- PL** Informacja o użytkowaniu
- DK** Brugsoplysninge
- NO** Bruksinformasjon



**# 5082**



**Lieferumfang** Scope of delivery **Contenu de la livraison**  
**Volumen de suministro**  
**Leveringsomvang** Volume di forniture  
**Leveransomfattning** Zakres dostawy  
**Leveringsomfang** Leveringsomfang

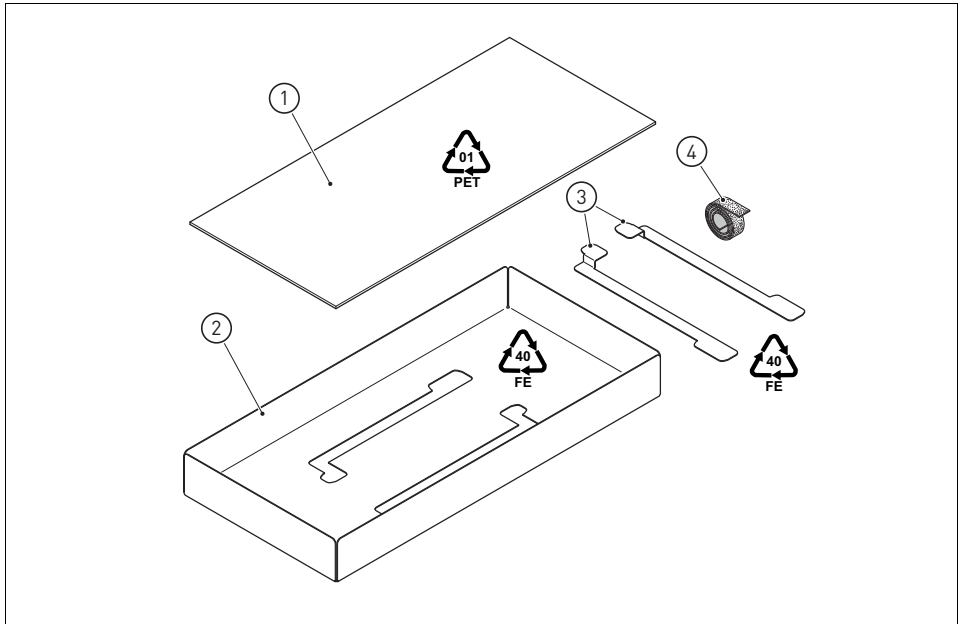

Montage Assembly Montage Montaje  
Montage Montaggio Montering Montaż  
Montering Montering

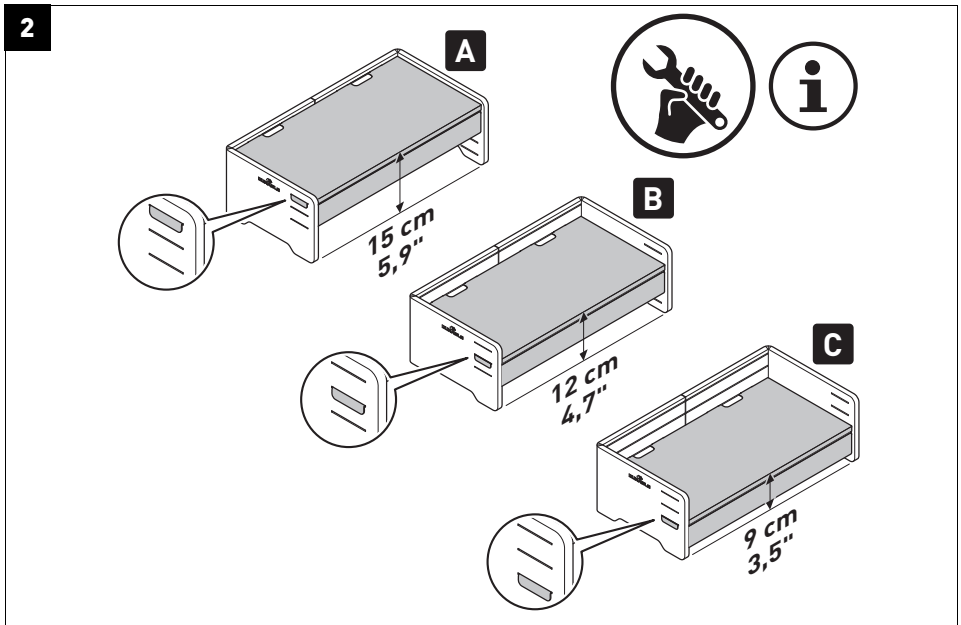
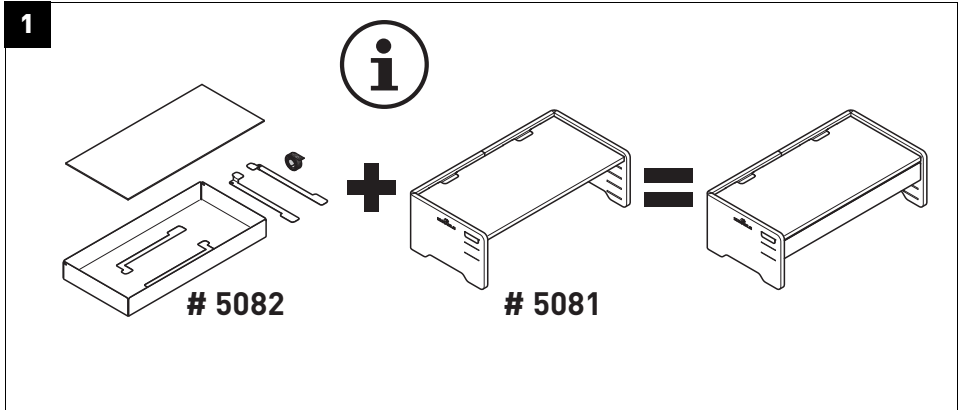

3

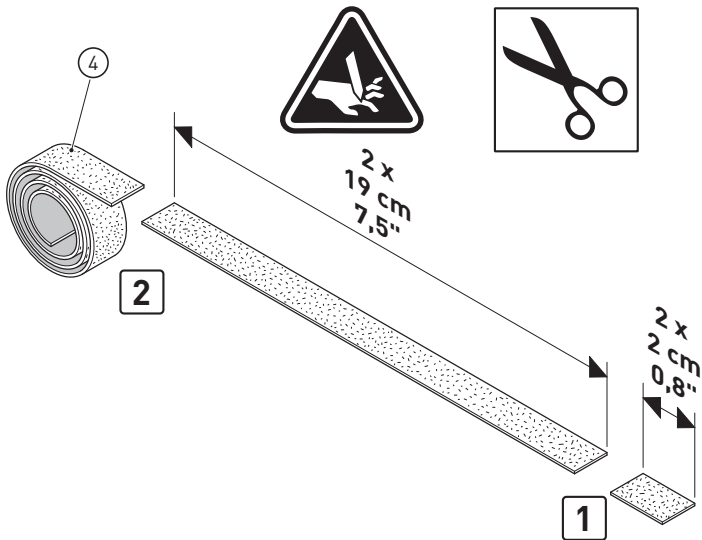

4

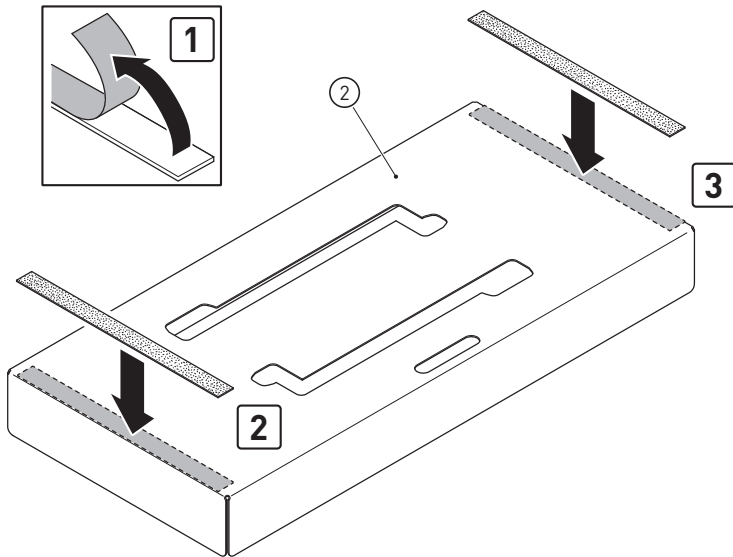

5

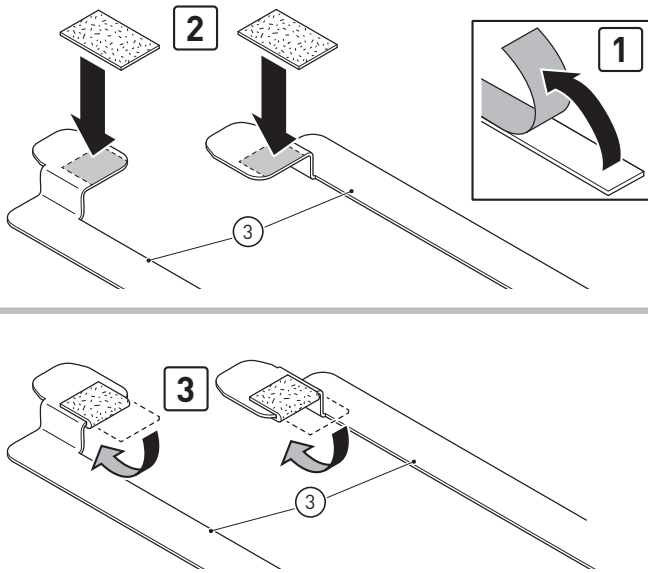

6

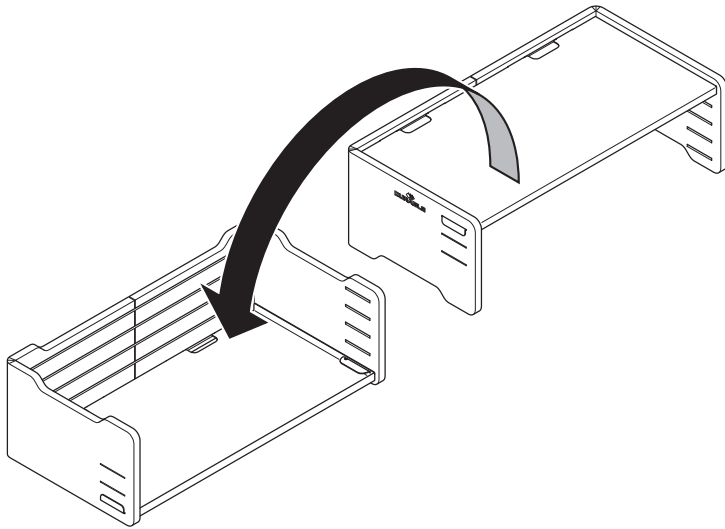

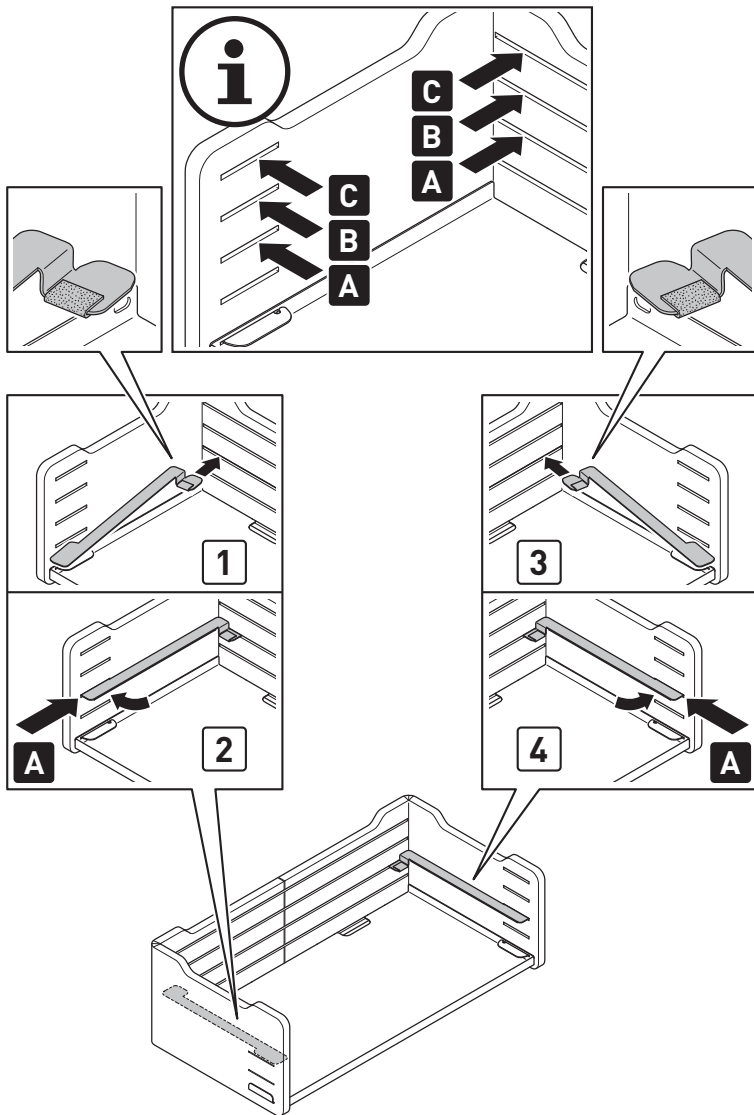

8

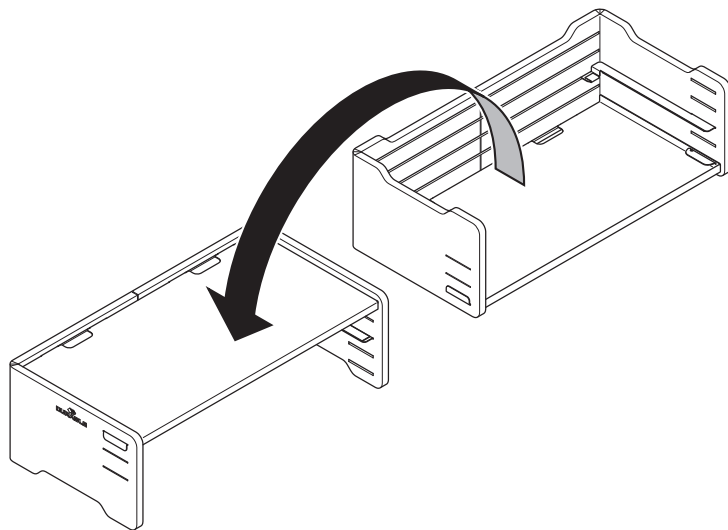

9

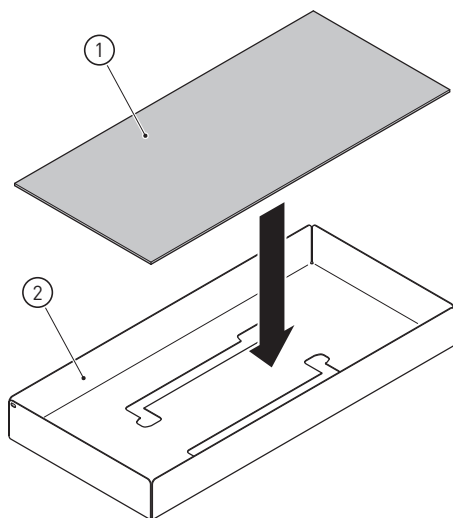



Verwendung Usage Utilisation Uso Gebruik  
Uso Användning Zastosowanie Brug Bruk

**! CAUTION**

**Maximum Load  
Capacity 11 lbs.**

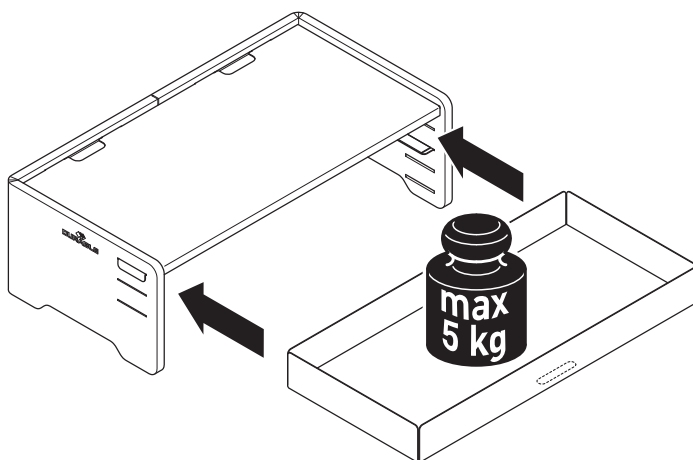

# Demontage Disassembly Démontage Desmantelamiento Ontmanteling Smontaggio Nedmontering Demontaž Demontering Demontering

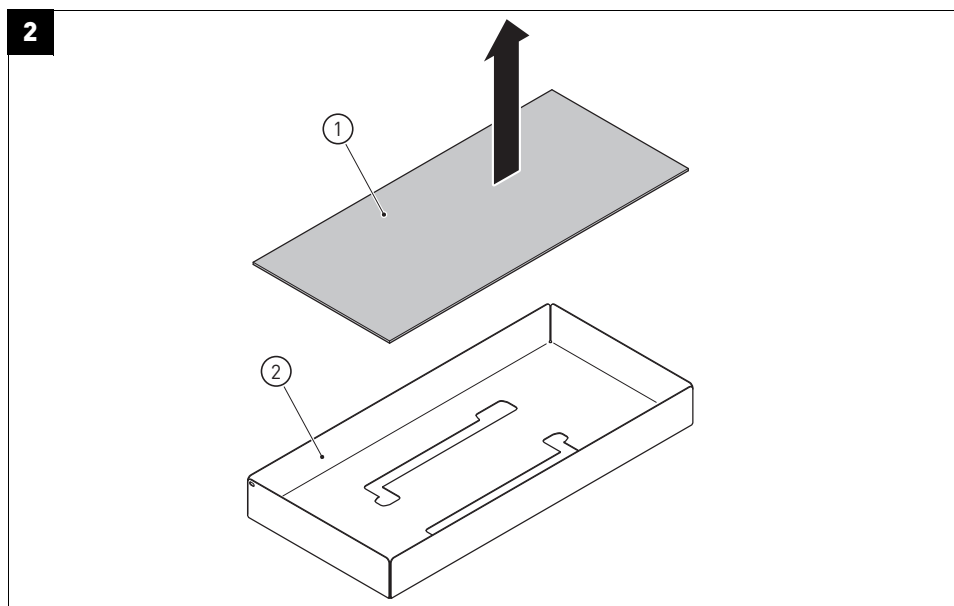
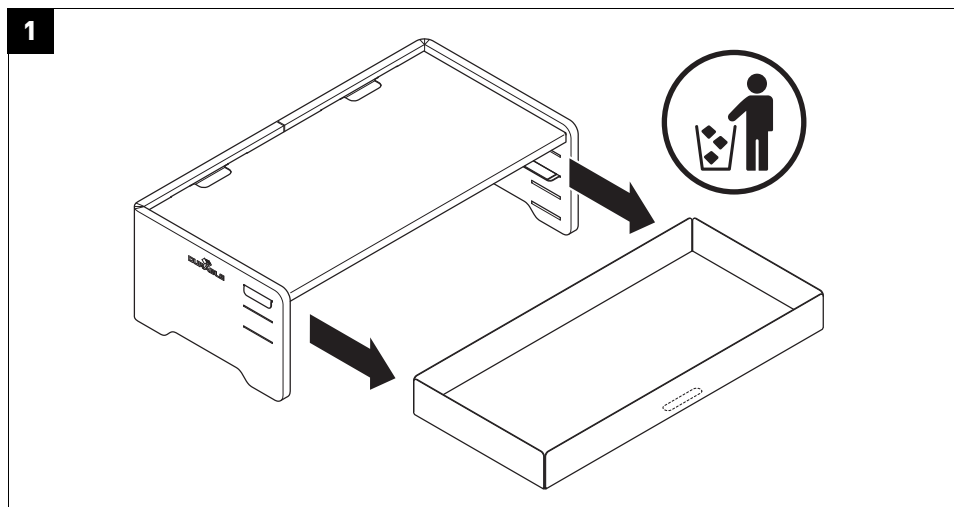

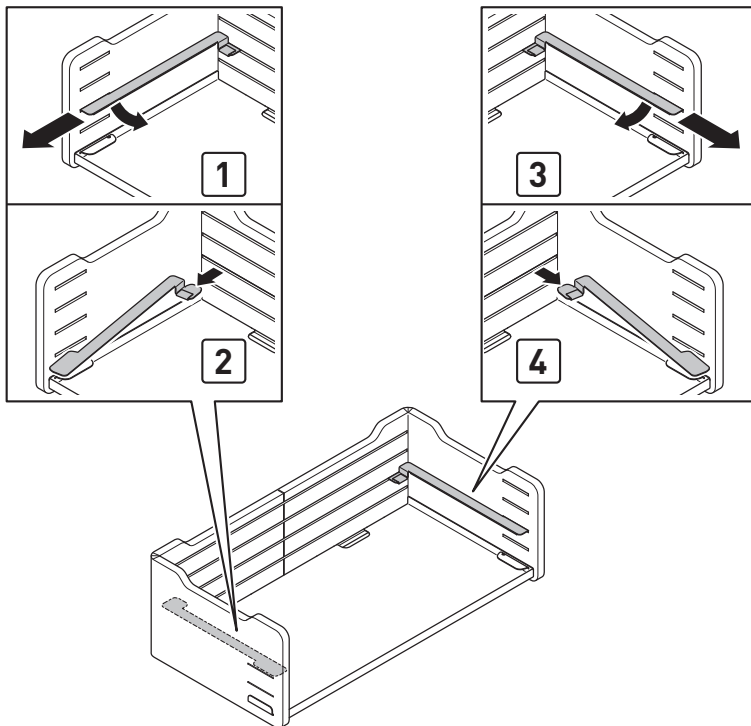

<b>DE</b>	Original-Nutzungsinformation .....	13
<b>EN</b>	Translation of the original information for use .....	17
<b>FR</b>	Traduction de l'informations d'utilisation originales .....	21
<b>ES</b>	Traducción del información sobre el uso original .....	25
<b>NL</b>	Vertaling van de oorspronkelijke gebruiksinformatie .....	29
<b>IT</b>	Traduzione delle informazioni sull'uso originali .....	33
<b>SE</b>	Översättning av information om användning i original .....	37
<b>PL</b>	Tłumaczenie oryginalnej informacji o użytkowaniu .....	41
<b>DK</b>	Oversættelse af den originale brugsoplysninge .....	45
<b>NO</b>	Original bruksinformasjon i oversettelse .....	49

# Bestimmungsgemäße Verwendung

Verwenden Sie das Produkt ausschließlich als Zubehör für den Monitorständer (5081). Die Schublade ist bestimmt für die Nutzung in trockenen Innenräumen. Die Schublade dient zur Lagerung kleinerer Bürogegenstände im Monitorständer.

## Fehlanwendung

Jede andere Verwendung gilt als nicht bestimmungsgemäß und führt zum Ausschluss einer Produkthaftung durch den Hersteller.

## Zu Ihrer Sicherheit

### Erklärung der Symbole

- Hinweisschilder und Symbole dürfen nicht entfernt oder abgedeckt werden.



Lesen und beachten Sie vor der Inbetriebnahme die Nutzungsinformation.



Materialinformation, ► siehe „Materialinformationen“ auf Seite 16



Montage



Montagealternativen



Montagereihenfolge



Teilenummer



Warnung vor Schnittverletzung



Entsorgung

### **GEFAHR**

Diese Symbol-Signalwort-Kombination weist auf eine gefährliche Situation hin, die zum Tod oder zu schweren Verletzungen führt, wenn sie nicht vermieden wird.

### **WARNUNG**

Diese Symbol-Signalwort-Kombination weist auf eine gefährliche Situation hin, die zum Tod oder zu schweren Verletzungen führen kann, wenn sie nicht vermieden wird.

### **VORSICHT**

Diese Symbol-Signalwort-Kombination weist auf eine gefährliche Situation hin, in der leichte bis mittelschwere Körperverletzungen eintreten können, wenn sie nicht vermieden wird.

**ACHTUNG**

Dieses Signalwort kennzeichnet wichtige, aber nicht sicherheitsrelevante Informationen, z. B. über Sach- und Umgebungsschäden.



Dieses Symbol weist auf nützliche Tipps und Empfehlungen sowie auf Informationen für einen effizienten und reibungslosen Betrieb hin.

**Grundlegende Sicherheitshinweise****⚠ VORSICHT**

- Für einen sicheren Umgang mit diesem Produkt muss der Benutzer diese Nutzungsinformation vor Inbetriebnahme gelesen und verstanden haben.
- Beachten Sie alle Sicherheitshinweise! Wenn Sie die Sicherheitshinweise missachten, gefährden Sie sich und andere. Bewahren Sie diese Nutzungsinformation für die Zukunft auf und halten Sie diese stets in Reichweite.
- Wenn Sie das Produkt verkaufen oder weitergeben, händigen Sie unbedingt auch diese Nutzungsinformation aus.
- Das Produkt darf nur benutzt werden, wenn es einwandfrei in Ordnung ist. Ist das Produkt oder ein Teil davon defekt, muss es außer Betrieb genommen und fachgerecht entsorgt werden.
- Stellen Sie sicher, dass Kinder nicht mit dem Produkt spielen.

**Produktspezifische Sicherheitshinweise****ACHTUNG****Gefahr vor Cyclo-di-BADGE (CdB) bei Lebensmittellagerung!**

- Cyclo-di-BADGE (CdB) kann bei langer Lebensmittellagerung auf die Lebensmittel übergehen.
- Lagern Sie in der Schublade keine unverpackten Lebensmittel über einen längeren Zeitraum.

**Ihr Produkt im Überblick**

► siehe „Lieferumfang“ auf Seite 3

1. Filzeinlage
2. Schublade
3. Schubladenführungen
4. Geräuschkämpfendes Klebeband

**Montage**

► siehe „Montage“ ab Seite 4

► siehe Abbildung 1

- Diese Schublade dient als Zubehör für den Monitorständer Effect (5081).

► siehe Abbildung 2

- Sie können zwischen drei verschiedenen Montagehöhen der Schublade wählen.



Wie Sie die Metallfläche in der Höhe verstellen können, finden Sie in der Nutzungsinformation Monitorständer Effect (5081).

► siehe Abbildung 3

### **⚠️ WARNUNG**

#### **Gefahr vor Personenschäden durch Schnittverletzungen!**

- Falsche Handhabung von Schneidwerkzeugen kann zu Verletzungen führen.
  - Schneiden Sie die jeweils zwei abgebildeten Stücke aus dem geräuschkämpfenden Klebeband (4) zurecht.
- siehe Abbildung 4
  - Ziehen Sie die Schutzfolie des geräuschkämpfenden Klebebandes ab und kleben Sie die größeren Stücke wie abgebildet auf die Unterseite der Schublade (2).
- siehe Abbildung 5
  - Ziehen Sie die Schutzfolie des geräuschkämpfenden Klebebandes ab und kleben Sie die kleineren Stücke wie abgebildet auf die Schubladenführungen (3).
- siehe Abbildung 6
  - Drehen Sie den Monitorständer (5081) auf den Kopf.
- siehe Abbildung 7
  - Befestigen Sie die Schubladenführungen (3) wie abgebildet in den für die gewünschte Montagehöhe benötigten Schlitzen.
- siehe Abbildung 8
  - Stellen Sie den Monitorständer (5081) hin.
- siehe Abbildung 9
  - Legen Sie die Filzeinlage (1) in die Schublade (2).

## Verwendung

- siehe „Verwendung“ auf Seite 9
  - Schieben Sie die Schublade auf den Schubladenführungen in den Monitorständer (5081).

## Demontage

- siehe „Demontage“ ab Seite 10
  - Wenn Sie die Montagehöhe der Schublade ändern oder die Schublade entsorgen wollen, demontieren Sie sie zuvor wie abgebildet.

## Reinigung und Wartung

### **⚠️ GEFAHR**

#### **Gefahr vor Sachschäden durch Feuchtigkeit!**

- Wasser oder Reiniger kann bei Kontakt mit dem Monitor oder den Kabeln zum elektrischen Kurzschluss führen.
- Trennen Sie vor der Reinigung den Monitor von der Netzspannung. Reinigen Sie das Produkt mit einem feuchten Tuch, ohne den Monitor dabei mit Feuchtigkeit in Kontakt zu bringen.

**ACHTUNG****Gefahr vor Materialschäden!**

- Aggressive Reiniger oder scharfe Gegenstände können die Oberflächen verletzen.
- Verwenden Sie keine scharfen Gegenstände, scheuernde oder aggressive Reinigungsmittel und keine Lösungsmittel. Reinigen Sie das Produkt mit einem feuchten Tuch.

**Entsorgung****ACHTUNG****Gefahr für die Umwelt durch unsachgemäße Entsorgung!**

- Trennen Sie die verbauten Materialien nach der Demontage.
  - Entsorgen Sie das Produkt entsprechend der lokalen Entsorgungsvorschriften.
- Bitte trennen Sie die verschiedenen Verpackungsbestandteile und entsorgen Sie die Verpackungsbestandteile gemäß der länderspezifischen und kommunalen Vorgaben Ihres Landes und Ihrer Kommune.
- Bitte trennen Sie die verschiedenen Produktbestandteile zum Ende der Nutzung und entsorgen Sie die Produktbestandteile gemäß der länderspezifischen und kommunalen Vorgaben Ihres Landes und Ihrer Kommune.
- Entsprechende Materialinformationen finden Sie in dieser Nutzungsinformation und auch auf unserer Internetseite im Informationsbereich beim jeweiligen Produkt ([www.durable.de](http://www.durable.de))!

**Materialinformationen**

Polyethylenterephthalat, Filz-Bestandteile des Produktes



Stahl, Metall-Bestandteile des Produktes



Wellpappe, Verpackung des Produktes



Papier, Nutzungsinformation und Papier-Bestandteile der Verpackung des Produktes

**Technische Daten****Produktname****SCHUBLADE FÜR MONITORSTÄNDER  
EFFECT**

Belastbarkeit

max. 5 kg

Abmaße (B × H × T)

468 × 53 × 221 mm



## Intended use

Use the product only as an accessory for the monitor stand (5081). The drawer is intended for use in dry, indoor spaces. The drawer can be used for storing small office articles in the monitor stand.

### Misuse

Any other use is deemed misuse and will void any product liability on the part of the manufacturer.

## For your safety

### Explanation of symbols

- Do not remove or cover signs and symbols.



Read and observe the information for use before starting to use the product.



Material information, ► see “Material information” on page 20



Assembly



Assembly alternatives



Sequence of assembly



Part number



Warning of injuries from cuts



Disposal

### DANGER

This symbol and signal word combination indicates a dangerous situation that will result in death or serious injury if not avoided.

### WARNING

This symbol and signal word combination indicates a dangerous situation that can result in death or serious injury if not avoided.

### CAUTION

This symbol and signal word combination indicates a dangerous situation that can result in non-serious or minor injuries if not avoided.

**NOTICE**

This signal word indicates important but non safety-relevant information, e.g. on material and environmental damage.



This symbol indicates useful tips and recommendations as well as information for efficient and smooth operation.

**Basic safety instructions****⚠ CAUTION**

- The safe handling of this product requires that the user have read and understood these instructions for use before commissioning.
- Observe all safety instructions! If you disregard the safety instructions, you endanger yourself and others. Keep these instructions for use for future reference and within easy reach at all times.
- If you sell or pass on the product, be sure to provide these instructions for use as well.
- The product may only be used if it is in perfect working order. If the product or a part of it is defective, it must be taken out of service and disposed of properly.
- Make sure that children do not play with the product.

**Product-specific safety instructions****ATTENTION****Risk from Cyclo-di-BADGE (CdB) during storage of foods!**

- Cyclo-di-BADGE (CdB) can migrate to foods during extended storage of foods.
- Do not store unpackaged foods in the drawer for extended periods.

**Your product at a glance**

▶ see “Scope of delivery” on page 3

1. Felt insert
2. Drawer
3. Drawer guides
4. Noise-damping tape

**Assembly**

▶ see “Assembly” from page 4

▶ see image 1

- This drawer is an accessory for the Effect monitor stand (5081).

▶ see image 2

- You can choose between three mounting heights for the drawer.



How to adjust the height of the metal surface is described in the instructions for use of the Effect monitor stand (5081).

▶ see image 3

**⚠ WARNING****Risk of personal injury due to injuries from cuts!**

- Incorrect handling of cutting tools can cause injuries.
  - Cut the two pieces from the noise-damping tape (4) as shown in the figure.
- ▶ see image 4
  - Peel off the backing from the noise-damping tape and stick the larger pieces on the bottom of the drawer (2) as shown.
- ▶ see image 5
  - Peel off the backing from the noise-damping tape and stick the smaller pieces on the drawer guides (3) as shown.
- ▶ see image 6
  - Turn the monitor stand (5081) upside down.
- ▶ see image 7
  - Fasten the drawer guides (3) in the slots needed for the desired height, as shown.
- ▶ see image 8
  - Set the monitor stand (5081) upright.
- ▶ see image 9
  - Place the felt insert (1) in the drawer (2).

## Use

- ▶ see "Usage" on page 9
  - Push the drawer on the drawer guides into the monitor stand (5081).

## Disassembly

- ▶ see "Disassembly" from page 10
  - If you wish to change the height of the drawer or dispose of the drawer, first disassemble the drawer as shown.

## Cleaning and maintenance

**⚠ DANGER****Risk of material damage from moisture!**

- If water or cleaner comes into contact with the monitor or cables, this can cause an electric short circuit.
- Unplug the monitor from the power supply before cleaning. Clean the product with a moist cloth, without allowing moisture to come into contact with the monitor.

**ATTENTION****Risk of material damage!**

- Aggressive cleaners or sharp objects can damage the surfaces.
- Do not use sharp objects, abrasive or aggressive cleaners, or solvents. Clean the product with a moist cloth.

# Disposal

## ATTENTION

### Risk to the environment due to improper disposal!

- Separate the materials after disassembly.
  - Dispose of the product in accordance with local disposal regulations.
- 
- Separate the different packaging components and dispose of the packaging components in accordance with national and local regulations.
  - When the product has reached the end of its service life, separate the different product components and dispose of the product components in accordance with national and local regulations.
  - Relevant information can be found in these instructions for use and on our website in the information area for the particular product ([www.durable.de](http://www.durable.de)).

## Material information



Polyethylene terephthalate, felt product components



Steel, metal product components



Corrugated cardboard, product packaging



Paper, information for use, and paper product packaging components

## Technical data

Product name	DRAWER FOR EFFECT MONITOR STAND
Load-bearing capacity	max. 5 kg
Dimensions (W × H × D)	468 × 53 × 221 mm

## Utilisation conforme

Ce produit ne doit être utilisé qu'à titre d'accessoire du support d'écran (5081). Le tiroir est destiné à être utilisé à l'intérieur et au sec. Le tiroir sert à ranger des objets de bureau relativement petits dans le support d'écran.

### Mauvaise utilisation

Toute autre utilisation est considérée comme non conforme et entraîne l'exclusion de la responsabilité du fabricant sur son produit.

## Pour votre sécurité

### Explication des symboles

- Les panneaux et symboles ne doivent pas être retirés ni recouverts.



Lisez et respectez les informations sur l'utilisation avant de procéder à la mise en service.



Informations sur les matériaux, ► voir « Informations sur les matériaux » sur page 24



Montage



Alternatives au montage



Ordre de montage



Numéros des pièces



Avertissement : risque de coupure



Élimination des déchets

### **⚠ DANGER**

Cette combinaison symbole-mot d'avertissement signale une situation dangereuse qui, si elle n'est pas évitée, entraînera la mort ou de graves blessures.

### **⚠ AVERTISSEMENT**

Cette combinaison symbole-mot d'avertissement signale une situation dangereuse qui, si elle n'est pas évitée, peut entraîner la mort ou de graves blessures.

### **⚠ PRUDENCE**

Cette combinaison symbole-mot d'avertissement signale une situation dangereuse qui, si elle n'est pas évitée, peut entraîner des blessures légères ou de moyenne gravité.

**ATTENTION**

Ce mot d'avertissement signale des informations importantes mais ne relevant pas de la sécurité, par ex. des informations sur les dégâts matériels et environnementaux.



Ce symbole signale des conseils et recommandations utiles ainsi que des informations permettant un fonctionnement efficace et sans problème.

**Consignes de sécurité de base****⚠ PRUDENCE**

- Pour utiliser ce produit en toute sécurité, l'utilisateur doit avoir lu et compris ces informations d'utilisation avant d'utiliser le produit.
- Respectez toutes les consignes de sécurité ! Si vous ne respectez pas les consignes de sécurité, vous vous mettez en danger ainsi que les autres personnes. Conservez ces informations d'utilisation pour pouvoir les consulter ultérieurement et gardez-les toujours à portée de main.
- Si vous vendez ou donnez le produit, veillez à remettre également ces informations d'utilisation.
- Le produit ne peut être utilisé que s'il est en parfait état de fonctionnement. Si le produit ou une de ses pièces est défectueux(-se), il doit être mis hors service et jeté en respectant la réglementation.
- Veillez à ce que les enfants ne jouent pas avec le produit.

**Consignes de sécurité spécifiques au produit****ATTENTION****Danger avec le Cyclo-di-BADGE (CdB) lors de la conservation des aliments !**

- Le Cyclo-di-BADGE (CdB) peut muter dans les aliments en cas de stockage prolongé.
- Ne conservez pas dans le tiroir des aliments non emballés pendant une période trop longue.

**Vue d'ensemble de votre produit**

► voir « Contenu de la livraison » sur page 3

1. Garniture en feutre
2. Tiroir
3. Glissières du tiroir
4. Bande adhésive amortissant le bruit

**Montage**

► voir « Montage » à partir de la page 4

► voir figure 1

- Ce tiroir est un accessoire du support d'écran Effect (5081).

► voir figure 2

- Vous pouvez choisir parmi trois hauteurs différentes pour monter le tiroir.



Vous trouverez des explications pour régler la hauteur de la surface métallique dans les informations sur l'utilisation du support d'écran Effect (5081).

► voir figure 3

### **⚠ AVERTISSEMENT**

#### **Risque de blessures par coupures !**

- Une mauvaise manipulation des outils de coupe peut entraîner des blessures.
  - Coupez à la bonne dimension les deux morceaux dessinés de bande adhésive amortissant le bruit (4).
- voir figure 4
  - Retirez le film de protection de la bande adhésive amortissant le bruit et collez les morceaux les plus grands sur le dessous du tiroir conformément à l'illustration (2).
- voir figure 5
  - Retirez le film de protection de la bande adhésive amortissant le bruit et collez les morceaux les plus petits sur les glissières du tiroir conformément à l'illustration (3).
- voir figure 6
  - Retournez le support d'écran (5081).
- voir figure 7
  - Fixez les glissières du tiroir (3) conformément à l'illustration dans les fentes servant à définir la hauteur de montage souhaitée.
- voir figure 8
  - Mettez le support d'écran en place (5081).
- voir figure 9
  - Mettez la garniture en feutre (1) dans le tiroir (2).

## Utilisation

- voir « Utilisation » sur page 9
  - Glissez le tiroir sur ses glissières dans le support d'écran (5081).

## Démontage

- voir « Démontage » à partir de la page 10
  - Si vous voulez changer la hauteur de montage du tiroir ou jeter le tiroir, commencez par le démonter conformément à l'illustration.

## Nettoyage et entretien

### **⚠ DANGER**

#### **Risque de dégâts matériels du fait de l'humidité !**

- L'eau ou un quelconque produit nettoyant peuvent provoquer un court-circuit électrique en cas de contact avec l'écran ou les câbles.
- Avant de procéder au nettoyage, débranchez l'écran du courant du secteur. Nettoyez le produit avec un chiffon humide en veillant à ce que l'écran n'entre pas en contact avec l'humidité.

**ATTENTION****Risque de dégradation des matériaux !**

- Les nettoyeurs agressifs ou les objets coupants peuvent abîmer les surfaces.
- N'utilisez pas d'objets coupants, ni de produits nettoyeurs abrasifs ou agressifs, ni de solvants. Nettoyez le produit avec un chiffon humide.

## Élimination des déchets

**ATTENTION****Danger pour l'environnement si les déchets ne sont pas correctement jetés !**

- Triez les matériaux après le démontage.
  - Jetez le produit conformément à la réglementation locale sur la collecte des déchets.
- Veuillez trier les différents composants de l'emballage pour les jeter ensuite conformément aux réglementations spécifiques de votre pays et de votre commune.
- Veuillez trier les différents composants du produit lorsque celui-ci est usagé pour les jeter ensuite conformément aux réglementations spécifiques de votre pays et de votre commune.
- Vous trouverez les explications correspondantes sur les matériaux dans les présentes informations sur l'utilisation ainsi que sur notre site Internet, dans la rubrique Information sur le produit ([www.durable.de](http://www.durable.de))

## Informations sur les matériaux



Polytéréphtalate d'éthylène, composants en feutre du produit



Acier, composants métalliques du produit



Carton ondulé, emballage du produit



Papier, informations sur l'utilisation et composants en papier de l'emballage du produit

## Caractéristiques techniques

Nom du produit	TIROIR DU SUPPORT D'ECRAN EFFECT
Capacité	max. 5 kg
Dimensions (l × H × P)	468 × 53 × 221 mm



## Uso conforme a lo previsto

Utilice el producto exclusivamente como accesorio para el soporte del monitor (5081). El cajón está diseñado para su uso en interiores secos. El cajón se utiliza para almacenar artículos de oficina más pequeños en el soporte del monitor.

### Uso incorrecto

Cualquier otro uso se considera un uso no conforme a lo previsto y tendrá como consecuencia la exclusión de la responsabilidad del fabricante sobre el producto.

## Para su seguridad

### Explicación de los símbolos

- Las señales de advertencia y los símbolos no se deben retirar ni cubrir.



Antes de la puesta en servicio, lea y observe la información de uso.



Información sobre el material, ► véase «Información sobre el material» en página 28



Montaje



Opciones de montaje



Secuencia de montaje



Número de pieza



Peligro de lesiones de corte



Eliminación al final de la vida útil

### ⚠ PELIGRO

Esta combinación de símbolo y palabra de señal hace referencia a una situación de peligro mortal o de lesiones graves si no se evita.

### ⚠ ADVERTENCIA

Esta combinación de símbolo y palabra de señal hace referencia a una situación de peligro que puede causar lesiones graves o la muerte si no se evita.

### ⚠ PRECAUCIÓN

Esta combinación de símbolo y palabra de señal hace referencia a una situación de peligro que puede causar a lesiones físicas leves o moderadas si no se evita.

**ATENCIÓN**

Esta palabra de señal identifica información importante pero no relevante para la seguridad, p. ej., sobre daños materiales y medioambientales.

 Este símbolo hace referencia a consejos y recomendaciones útiles, así como a información para un funcionamiento eficiente y sin incidencias.

**Indicaciones básicas de seguridad****⚠ PRECAUCIÓN**

- Para un manejo seguro de este producto, el usuario debe haber leído y comprendido esta información de uso antes de la puesta en servicio.
- ¡Observe todas las indicaciones de seguridad! Si no respeta las instrucciones de seguridad, se pone en peligro a sí mismo y a los demás. Conserve esta información de uso para futuras consultas y téngala siempre a mano.
- Si vende o traspasa el producto, asegúrese de entregar también esta información de uso.
- El producto solo se debe utilizar si está en perfecto estado de funcionamiento. Si el producto o alguna parte del mismo están defectuosos, se debe poner fuera de servicio y desechar adecuadamente.
- Asegúrese de que los niños no jueguen con el producto.

**Indicaciones de seguridad específicas del producto****ATENCIÓN****¡Peligro por ciclo-di-BADGE (CdB) durante el almacenamiento de alimentos!**

- El ciclo-di-BADGE (CdB) puede transferirse a los alimentos si se almacenan durante un tiempo prolongado.
- No almacene alimentos sin envasar en el cajón durante un periodo de tiempo prolongado.

**Visión de conjunto de su producto**

► véase «Volumen de suministro» en página 3

1. Inserto de fieltro
2. Cajón
3. Guías del cajón
4. Cinta adhesiva de amortiguación de ruido

**Montaje**

► véase «Montaje» a partir de la página 4

► véase figura 1

- El cajón sirve de accesorio para el soporte del monitor Effect (5081).

► véase figura 2

- Puede elegir entre tres alturas de montaje diferentes para el cajón.



Encontrará información sobre cómo ajustar la altura de la superficie metálica en la información de uso del soporte del monitor Effect (5081).

► véase figura 3

### **⚠ ADVERTENCIA**

#### **¡Peligro de daños personales debido a lesiones de corte!**

- El manejo incorrecto de las herramientas de corte puede causar lesiones.
  - Recorte las dos piezas mostradas de la cinta adhesiva de amortiguación de ruido (4).
- véase figura 4
  - Retire la película protectora de la cinta adhesiva de amortiguación de ruido y pegue las piezas más grandes en la parte inferior del cajón (2), tal como se muestra en la ilustración.
- véase figura 5
  - Retire la película protectora de la cinta adhesiva de amortiguación de ruido y pegue las piezas más pequeñas en las guías del cajón (3), tal como se muestra en la ilustración.
- véase figura 6
  - Ponga el soporte del monitor (5081) boca abajo.
- véase figura 7
  - Fije las guías del cajón (3) en las ranuras necesarias para la altura de montaje deseada, tal como se muestra en la ilustración.
- véase figura 8
  - Coloque el soporte del monitor (5081).
- véase figura 9
  - Coloque el inserto de fieltro (1) en el cajón (2).

## Uso

- véase «Uso» en página 9
  - Deslice el cajón sobre las guías del cajón en el soporte del monitor (5081).

## Desmontaje

- véase «Desmantelamiento» a partir de la página 10
  - Si desea modificar la altura de montaje del cajón o desechar el cajón, desmóntelo primero tal y como se muestra en la ilustración.

## Limpeza y mantenimiento

### **⚠ PELIGRO**

#### **¡Peligro de daños materiales por humedad!**

- El agua o los productos de limpieza pueden provocar un cortocircuito eléctrico si entran en contacto con el monitor o los cables.
- Antes de la limpieza, desconecte el monitor de la tensión de red. Limpie el producto con un paño húmedo sin poner el monitor en contacto con la humedad.

**ATENCIÓN****¡Peligro de daños materiales!**

- Los productos de limpieza agresivos o los objetos afilados pueden dañar las superficies.
- No utilice objetos afilados, productos de limpieza abrasivos o agresivos ni disolventes. Limpie el producto con un paño húmedo.

**Eliminación al final de la vida útil****ATENCIÓN****¡Peligro para el medioambiente por una eliminación inadecuada!**

- Separe los materiales instalados después del desmontaje.
  - Elimine el producto de acuerdo con las normativas locales relativas a la recogida de residuos.
- Separe los distintos componentes del embalaje y elimínelos de acuerdo con las disposiciones específicas y locales de su país y municipio.
  - Separe los distintos componentes del producto al final de su vida útil y elimínelos de acuerdo con las disposiciones específicas y locales de su país y municipio.
  - Encontrará la información necesaria sobre el material correspondiente en esta información de uso y también en nuestro sitio web, en la sección de información del producto correspondiente ([www.durable.de](http://www.durable.de)).

**Información sobre el material**

Tereftalato de polietileno, componentes de fieltro del producto



Acero, componentes metálicos del producto



Cartón ondulado, embalaje del producto



Papel, información de uso y componentes del papel del embalaje del producto

**Datos técnicos**

Nombre del producto	CAJÓN PARA EL SOPORTE DEL MONITOR EFFECT
Capacidad de carga	máx. 5 kg
Dimensiones (Al × An × Pr)	468 × 53 × 221 mm

## Juist gebruik

Gebruik het product uitsluitend als toebehoren voor de monitorstandaard (5081). De lade is bestemd voor gebruik in droge binnenruimten. De lade dient voor het opbergen van kleinere kantoorartikelen in de monitorstandaard.

### Onjuist gebruik

Elk ander gebruik geldt als onjuist gebruik en leidt tot uitsluiting van productaansprakelijkheid van de fabrikant.

## Voor uw veiligheid

### Verklaring van de symbolen

- Borden en symbolen mogen niet worden verwijderd of bedekt.



Lees vóór ingebruikname de gebruikersinformatie en neem deze in acht.



Materiaalinformatie, ► zie "Materiaalinformatie" op pagina 32



Montage



Andere montagemogelijkheden



Montagevolgorde



Onderdelennummer



Waarschuwing voor snijwonden



Afvalverwijdering

### ⚠ GEVAAR

Deze combinatie van symbool en signaalwoord duidt op een gevaarlijke situatie die, indien deze niet wordt vermeden, de dood of ernstig letsel tot gevolg heeft.

### ⚠ WAARSCHUWING

Deze combinatie van symbool en signaalwoord duidt op een gevaarlijke situatie die, indien deze niet wordt vermeden, de dood of ernstig letsel tot gevolg kan hebben.

### ⚠ VOORZICHTIG

Deze combinatie van symbool en signaalwoord duidt op een gevaarlijke situatie die, indien deze niet wordt vermeden, licht tot middelzwaar letsel tot gevolg kan hebben.

**LET OP**

Dit signaalwoord kenmerkt belangrijke, maar niet veiligheidsrelevante informatie, bijv. over materiële schade en schade aan de omgeving.

 Dit symbool duidt op handige tips en aanbevelingen aan alsmede informatie voor een efficiënte en soepele werking.

**Basisveiligheidsaanwijzingen****⚠ VOORZICHTIG**

- Voor een veilige omgang met dit product moet de gebruiker deze gebruikersinformatie vóór de inbedrijfstelling hebben gelezen en begrepen.
- Neem alle veiligheidsinstructies in acht! Als u de veiligheidsinstructies niet in acht neemt, brengt u zich zelf en anderen in gevaar. Bewaar deze gebruikersinformatie voor toekomstig gebruik en houd deze altijd binnen handbereik.
- Als u het product verkoopt of doorgeeft, geeft u altijd ook deze gebruikersinformatie mee.
- Het product mag alleen worden gebruikt als het helemaal in orde is. Als het product of een deel hiervan defect is, moet het buiten gebruik worden gesteld en volgens de afvalverwijderingsvoorschriften worden weggegooid.
- Let erop dat kinderen niet met het product spelen.

**Productspecifieke veiligheidsrichtlijnen****LET OP****Gevaar voor Cyclo-di-BADGE (CdB) bij opslag van levensmiddelen!**

- Cyclo-di-BADGE (CdB) kan bij lange opslag van levensmiddelen overgaan op levensmiddelen.
- Berg in de lade geen onverpakte levensmiddelen op gedurende langere tijd.

**Overzicht van uw product**

► zie "Leveringsomvang" op pagina 3

1. Viltten inzet
2. Lade
3. Ladegeleiders
4. Geluiddempende plakband

**Montage**

► zie "Montage" vanaf pagina 4

► zie figuur 1

- Deze lade dient als toebehoren voor de monitorstandaard Effect (5081).

► zie figuur 2

- U kunt kiezen tussen drie verschillende montagehoogtes van de lade.



Hoe u het metalen oppervlak in hoogte kunt verstellen, vindt u in de gebruikersinformatie van de monitorstandaard Effect (5081).

► zie figuur 3

### **⚠ WAARSCHUWING**

#### **Kans op snijwonden!**

- Het verkeerd hanteren van snijgereedschap kan letsel veroorzaken.
  - Snij de telkens twee afgebeelde stukken uit het geluiddempende plakband (4) op maat.
- zie figuur 4
  - Trek de beschermende folie van de geluiddempende plakband eraf en plak de grotere stukken, zoals afgebeeld, op de onderkant van de lade (2).
- zie figuur 5
  - Trek de beschermende folie van de geluiddempende plakband eraf en plak de kleinere stukken, zoals afgebeeld, op de ladegeleiders (3).
- zie figuur 6
  - Zet de monitorstandaard (5081) ondersteboven.
- zie figuur 7
  - Bevestig de ladegeleiders (3), zoals afgebeeld, in de voor de gewenste montagehoogte benodigde spleten.
- zie figuur 8
  - Zet de monitorstandaard (5081) weer rechtop.
- zie figuur 9
  - Leg de vilten inzet (1) in de lade (2).

## **Gebruik**

- zie “Gebruik” op pagina 9
  - Schuif de lade over de ladegeleiders in de monitorstandaard (5081).

## **Demontage**

- zie “Ontmanteling” vanaf pagina 10
  - Als u de montagehoogte van de lade wilt veranderen of de lade wilt weggooien, demonteer deze dan van tevoren, zoals afgebeeld.

## **Reiniging en onderhoud**

### **⚠ GEVAAR**

#### **Kans op materiële schade door vocht!**

- Water of reinigingsmiddelen kunnen bij contact met het beeldscherm of de kabels kortsluiting veroorzaken.
- Koppel vóór het reinigen het beeldscherm los van de voeding. Reinig het product met een vochtige doek, zonder het beeldscherm hierbij in contact te brengen met vocht.

**LET OP****Kans op materiële schade!**

- Agressieve reinigingsmiddelen of scherpe voorwerpen kunnen het oppervlak aantasten.
- Gebruik geen scherpe voorwerpen, schurende of agressieve reinigingsmiddelen en geen oplosmiddelen. Reinig het product met een vochtige doek.

## Afvalverwijdering

**LET OP****Gevaar voor het milieu door een onjuiste afvalverwijdering!**

- Scheid de ingebouwde materialen na de demontage.
  - Gooi het product weg volgens de plaatselijke afvalverwijderingsvoorschriften.
- Scheid de verschillende verpakkingsonderdelen en gooit de verpakkingsonderdelen weg conform de landspecifieke en gemeentelijke afvalverwijderingsvoorschriften.
  - Scheid de verschillende productonderdelen aan het einde van het gebruik en gooit de productonderdelen weg conform de landspecifieke en gemeentelijke afvalverwijderingsvoorschriften.
  - Overeenkomstige materiaal informatie vindt u in deze gebruikersinformatie en ook op onze website in het informatiegedeelte voor het betreffende product ([www.durable.de](http://www.durable.de))!

## Materiaalinformatie



Polyethyleentereftalaat, vilt en bestanddelen van het product



Staal, metalen onderdelen van het product



Golfkarton, verpakking van het product



Papier, gebruikersinformatie en papieren bestanddelen van de verpakking van het product

## Technische gegevens

Productnaam	LADE VOOR MONITORSTANDAARD EFFECT
Belastbaarheid	max. 5 kg
Afmetingen (b × h × d)	468 × 53 × 221 mm



## Uso conforme

Il prodotto deve essere utilizzato esclusivamente come accessorio per il supporto per monitor (5081). Il cassetto è destinato all'utilizzo in ambienti interni asciutti. Il cassetto serve per conservare piccoli oggetti per l'ufficio nel supporto per monitor.

### Uso errato

Ogni altro uso è considerato improprio e comporta l'esclusione di ogni responsabilità sul prodotto da parte del produttore.

## Per la vostra sicurezza

### Spiegazione dei simboli

- I simboli e le targhette segnaletiche non devono essere rimossi o coperti.



Leggere e seguire le informazioni per l'utente prima della messa in servizio.



Informazioni sui materiali, ► vedere «Informazioni sui materiali» a pagina 36



Montaggio



Alternative per il montaggio



Sequenza di montaggio



Numero del componente



Avvertenza sulle lesioni da taglio



Smaltimento

### ⚠ PERICOLO

Questa combinazione di simbolo e avvertenza segnala una situazione pericolosa che, se non evitata, provoca il decesso o gravi lesioni.

### ⚠ AVVERTENZA

Questa combinazione di simbolo e avvertenza segnala una situazione pericolosa che, se non evitata, può provocare il decesso o gravi lesioni.

### ⚠ PRUDENZA

Questa combinazione di simbolo e avvertenza segnala una situazione pericolosa che, se non evitata, può dare luogo a lesioni fisiche di entità lieve o moderata.

**ATTENZIONE**

Questa avvertenza indica informazioni importanti, ma non rilevanti per la sicurezza, ad esempio relative a danni a cose o all'ambiente.

 Questo simbolo indica consigli e raccomandazioni utili e informazioni per un funzionamento corretto ed efficiente.

**Avvertenze fondamentali per la sicurezza****⚠ PRUDENZA**

- Per un impiego sicuro di questo prodotto, prima della messa in servizio l'utente deve aver letto e compreso le presenti informazioni.
- Seguire tutte le avvertenze di sicurezza! L'inosservanza delle avvertenze di sicurezza mette a rischio l'utente e altre persone. Conservare queste informazioni per l'utente per future consultazioni e tenerle sempre a portata di mano.
- In caso di vendita o cessione del prodotto, è indispensabile consegnare anche le presenti informazioni per l'utente.
- Il prodotto può essere utilizzato solo se è in perfette condizioni. Se il prodotto o una delle sue parti sono difettosi, deve essere messo fuori servizio e smaltito correttamente.
- Accertarsi che i bambini non giochino con il prodotto.

**Avvertenze di sicurezza specifiche per il prodotto****ATTENZIONE****Pericolo causato dal Cyclo-di-BADGE (CdB) in caso di conservazione di generi alimentari!**

- In caso di conservazione prolungata di generi alimentari, il Cyclo-di-BADGE (CdB) può migrare sugli alimenti.
- Non conservare nel cassetto generi alimentari non confezionati per lunghi periodi di tempo.

**Il vostro prodotto in sintesi**

► vedere «Volume di fornitura» a pagina 3

1. Inserto in feltro
2. Cassetto
3. Guide del cassetto
4. Nastro adesivo antirumore

**Montaggio**

► vedere «Montaggio» da pagina 4

► vedere figura 1

- Questo cassetto è un accessorio per il supporto per il monitor Effect (5081).

► vedere figura 2

- È possibile scegliere fra tre diverse altezze di montaggio del cassetto.



Le modalità di regolazione dell'altezza della superficie metallica si trovano nelle informazioni per l'utente del supporto per monitor Effect (5081).

► vedere figura 3

### **⚠ AVVERTENZA**

#### **Pericolo di danni a persone causati da lesioni da taglio!**

- Una manipolazione errata di utensili taglienti può causare lesioni.
  - Tagliare rispettivamente due pezzi di nastro adesivo antirumore (4) come mostrato in figura.
- vedere figura 4
  - Staccare la pellicola protettiva del nastro adesivo antirumore e incollare i pezzi più grandi sul lato inferiore del cassetto (2) come mostrato in figura.
- vedere figura 5
  - Staccare la pellicola protettiva del nastro adesivo antirumore e incollare i pezzi più piccoli sulle guide del cassetto (3) come mostrato in figura.
- vedere figura 6
  - Capovolgere il supporto per monitor (5081).
- vedere figura 7
  - Fissare le guide del cassetto (3) come mostrato in figura nelle fessure richieste per l'altezza di montaggio desiderata.
- vedere figura 8
  - Posizionare il supporto per monitor (5081).
- vedere figura 9
  - Posizionare l'inserto in feltro (1) nel cassetto (2).

## Uso

- vedere «Uso» a pagina 9
  - Spingere il cassetto sulle guide per introdurlo nel supporto per monitor (5081).

## Smontaggio

- vedere «Smontaggio» da pagina 10
  - Se si desidera cambiare l'altezza di montaggio o smaltire il cassetto, occorre prima smontarlo come mostrato in figura.

## Pulizia e manutenzione

### **⚠ PERICOLO**

#### **Pericolo di danni a cose causati dall'umidità!**

- L'acqua o i prodotti detergenti possono causare un cortocircuito elettrico in caso di contatto con il monitor o i cavi.
- Prima della pulizia, scollegare il monitor dall'alimentazione elettrica. Pulire il prodotto con un panno umido, evitando che il monitor entri in contatto con l'umidità.

**ATTENZIONE****Pericolo di danni a cose!**

- Detergenti aggressivi o oggetti appuntiti possono danneggiare le superfici.
- Non utilizzare oggetti appuntiti, prodotti detergenti abrasivi o aggressivi e solventi. Pulire il prodotto con un panno umido.

## Smaltimento

**ATTENZIONE****Pericolo per l'ambiente causato da un errato smaltimento!**

- Differenziare i materiali installati dopo lo smontaggio.
  - Smaltire il prodotto in conformità alle norme di smaltimento locali.
- Differenziare i vari elementi dell'imballaggio e smaltirli in conformità alle indicazioni nazionali e comunali del proprio Paese e del proprio Comune.
- Al termine dell'utilizzo, differenziare i vari elementi del prodotto e smaltirli in conformità alle indicazioni nazionali e comunali del proprio Paese e del proprio Comune.
- Le informazioni sui materiali sono riportate in queste informazioni per l'utente e anche nel nostro sito Internet, nell'area delle informazioni del rispettivo prodotto ([www.durable.de](http://www.durable.de))!

## Informazioni sui materiali



Polietilene tereftalato, elementi in feltro del prodotto



Acciaio, elementi in metallo del prodotto



Cartone ondulato, imballaggio del prodotto



Carta, informazioni per l'utente ed elementi in carta dell'imballaggio del prodotto

## Dati tecnici

Nome del prodotto	CASSETTO PER SUPPORTO PER MONITOR EFFECT
Portata	max. 5 kg
Dimensioni (L × H × P)	468 × 53 × 221 mm

# Ändamålsenlig användning

Använd produkten uteslutande som tillbehör för monitorstativ (5081). Denna produkt avses för användning i torra rum inomhus. Utdragslådan används för förvaring av mindre kontorsartiklar i monitorstativet.

## Fel användning

All annan användning betraktas som icke ändamålsenlig och medför att tillverkaren befrias från produktansvar.

## För din säkerhet

### Förklaring av symboler

- Hänvisningsskyltar och symboler får inte tas bort eller täckas över.



Läs igenom och beakta användningsinstruktionen före idrifttagning.



Materialinformation, ► se "Materialinformation" på sidan 40



Montering



Monteringsalternativ



Monteringsföljd



Artikelnummer



Varning för skärskador



Avfallshantering

### ⚠ FARA

Denna kombination av symbol och signalord hänvisar till en farlig situation, som leder till dödsfall eller allvarliga personskador, om den inte förhindras.

### ⚠ VARNING

Denna kombination av symbol och signalord hänvisar till en farlig situation, som leder till dödsfall eller allvarliga personskador, om den inte förhindras.

### ⚠ SE UPP

Denna kombination av symbol och signalord hänvisar till en farlig situation, som leder till lätta till måttliga personskador, om den inte förhindras.

**OBS**

Detta signalord markerar viktiga, dock inte säkerhetsrelaterad information, t ex om sak- och miljöskador.

 Denna symbol hänvisar till nyttiga tips och rekommendationer samt information för effektiv och friktionsfri drift.

**Grundläggande säkerhetsinstruktioner****⚠ SE UPP**

- För säker hantering av denna produkt måste användaren före idrifttagning ha läst igenom och förstått denna användningsinstruktion.
- Beakta alla säkerhetsinstruktioner! Om du inte beaktar säkerhetsinstruktionerna, utsätter du dig själv och andra för fara. Förvara denna användningsinstruktion för framtiden, och se till att den alltid finns inom räckvidd.
- Om du säljer eller lämnar ut produkten, måste också denna användningsinstruktion lämnas över.
- Produkten får endast användas, om den är i felfritt skick. Om produkten eller en del av den är defekt, måste den tas ur drift och kasseras fackmässigt.
- Säkerställ, att inga barn kan leka med produkten.

**Produktspecifika säkerhetsinstruktioner****OBS****Fara för Cyclo-di-BADGE (CdB) vid förvaring av livsmedel!**

- Cyclo-di-BADGE (CdB) kan vid lång förvaring av livsmedel påverka livsmedlen.
- Förvara inga oförpackade livsmedel i utdragslådan under en längre tid.

**Din produkt i korthet**

► se "Leveransomfattning" på sidan 3

1. Filtinlägg
2. utdragslåda
3. Styrningar för utdragslådan
4. Ljuddämpande klisterband

**Montering**

► se "Montering" från sidan 4

► se figur 1

- Denna utdragslåda används som tillbehör till monitorstativet Effect (5081).

► se figur 2

- Du kan välja mellan tre olika monteringshöjder för utdragslådan.

 Hur metallytan kan höjjusteras framgår av användningsinstruktionen för monitorstativ Effect (5081).

► se figur 3

### ⚠ VARNING

#### Risk för personskador genom skärskador!

- Fel hantering av skärverktyg kan orsaka skador.
- Skär till de i bilden visade båda klisterstycken ur det ljuddämpande klisterbandet (4).

► se figur 4

- Dra bort skyddsfolien från det ljuddämpande klisterbandet, och limma fast de större bitarna på utdragslådans undersida (2) som i bilden.

► se figur 5

- Dra bort skyddsfolien från det ljuddämpande klisterbandet, och limma fast de mindre bitarna på lådans styrningar (3) som i bilden.

► se figur 6

- Vänd monitorstativet (5081) upp och ned.

► se figur 7

- Sätt fast lådstyrningarna (3) som på bilden i de för monteringshöjden erforderliga slitsar.

► se figur 8

- Ställ upp monitorstativet (5081).

► se figur 9

- Lägg in filtinlägget (1) i utdragslådan (2).

## Användning

► se "Användning" på sidan 9

- Skjut upp lådan på lådstyrningarna i monitorstativet (5081).

## Demontering

► se "Nedmontering" från sidan 10

- Om du vill ändra utdragslådans monteringshöjd eller kassera utdragslådan, måste den först demonteras som i bilden.

## Rengöring och underhåll

### ⚠ FARA

#### Risk för saksador pga fukt!

- Om vatten eller rengöringsmedel kommer i kontakt med monitorn eller kablarna, kan det leda till elektrisk kortslutning.
- Demontera monitorn från nätspänningen före rengöringen. Rengör produkten med en fuktig trasa, utan att monitorn därvid kommer i kontakt med fukt.

### OBS

#### Risk för materialskador!

- Aggressiva rengöringsmedel eller vassa föremål kan skada ytorna.
- Använd inga vassa föremål, skurande eller aggressiva rengöringsmedel och inga lösningsmedel. Rengör produkten med en fuktig trasa.

# Avfallshantering

## OBS

### Risk för miljön genom felaktig avfallshantering!

- Separera inbyggda material efter demonteringen.
  - Kassera produkten i enlighet med lokala föreskrifter för avfallshantering.
- Var god separera förpackningens olika beståndsdelar, och kassera dem i enlighet med landets och kommunens föreskrifter.
- Var god separera produktens olika beståndsdelar vid avslutad användning, och kassera dem i enlighet med landets och kommunens föreskrifter.
- Motsvarande materialinformation finns i denna användningsinstruktion och även på vår internetsida i informationsområdet för respektive produkt ([www.durable.de](http://www.durable.de))!

## Materialinformation



Polyetentereftalat, produktens beståndsdelar av filt



Stål, produktens beståndsdelar av metall



Wellpapp, produktens förpackning



Papper, användningsinformation och produktens beståndsdelar av papper i förpackningen

## Tekniska data

Produktbeteckning	UTDRAGSLÅDA FÖR MONITORSTATIV EFFECT
Tillåten belastning	max 5 kg
Dimensioner (B × H × D)	468 × 53 × 221 mm



# Zastosowanie zgodne z przeznaczeniem

Stosować produkt wyłącznie jako akcesoria do stojaka do monitora [5081]. Szuflada jest przystosowana do używania w suchych wnętrzach. Szuflada służy do przechowywania mniejszych przedmiotów biurowych w stojaku do monitora.

## Nieprawidłowe zastosowanie

Każde inne użycie jest uznawane za niezgodne z przeznaczeniem i powoduje wykluczenie odpowiedzialności za produkt ze strony producenta.

# Dla własnego bezpieczeństwa

## Objaśnienie symboli

- Tabliczki informacyjne i symbole nie mogą być zdejmowane ani zastawiane.



Przed uruchomieniem należy przeczytać informację o korzystaniu.



Informacja materiałowa, ► patrz „Informacje materiałowe” na stronie 44



Montaż



Alternatywy montażowe



Kolejność montażu



Numer części



Ostrzeżenie przed skaleczeniami



Utylizacja

## ⚠ NIEBEZPIECZEŃSTWO

To połączenie słowa sygnałowego i symbolu wskazuje niebezpieczną sytuację, która powoduje śmierć lub poważne obrażenia ciała, jeśli nie uda się jej uniknąć.

## ⚠ OSTRZEŻENIE

To połączenie słowa sygnałowego i symbolu wskazuje niebezpieczną sytuację, która może spowodować śmierć lub poważne obrażenia ciała, jeśli nie uda się jej uniknąć.

## ⚠ PRZESTROGA

To połączenie słowa sygnałowego i symbolu wskazuje niebezpieczną sytuację, w której mogą wystąpić lekkie i średnie obrażenia ciała, jeśli nie uda się jej uniknąć.

**UWAGA**

To słowo sygnałowe oznacza ważne, ale niezwiązane z bezpieczeństwem informacje, np. o szkodach rzeczowych i otoczenia.



Ten symbol wskazuje przydatne porady i zalecenia oraz informacje o wydajnej i płynnej eksploatacji.

**Podstawowe wskazówki bezpieczeństwa****⚠ PRZESTROGA**

- Dla zapewnienia bezpiecznego korzystania z tego produktu użytkownik musi przeczytać i zrozumieć tę informację przed uruchomieniem.
- Przestrzegać wszystkich wskazówek bezpieczeństwa! Nieprzestrzeganie wskazówek bezpieczeństwa stwarza zagrożenie dla siebie i innych. Zachować niniejszą informację dla użytkownika na przyszłość i przechowywać ją zawsze w pobliżu.
- W przypadku sprzedaży lub oddania produktu należy przekazać również koniecznie niniejszą informację dla użytkownika.
- Produkt może być używany tylko wtedy, gdy jest sprawny bez zastrzeżeń. Jeśli produkt lub jego część ma uszkodzenia, należy go wyłączyć z eksploatacji i zutylizować w prawidłowy sposób.
- Upewnić się, że dzieci nie bawią się produktem.

**Wskazówki bezpieczeństwa właściwe dla produktu****UWAGA****Niebezpieczeństwo przed Cyclo-di-BADGE (CdB) podczas przechowywania żywności!**

- Cyclo-di-BADGE (CdB) w przypadku długiego przechowywania żywności może przejść na artykuły spożywcze.
- Nie przechowywać w szufladzie niezapakowanych artykułów spożywczych przez dłuższy czas.

**Produkt w skrócie**

► patrz „Zakres dostawy” na stronie 3

1. Wkład filcowy
2. Szuflada
3. Prowadnice szuflady
4. Taśma samoprzylepna do izolacji akustycznej

**Montaż**

► patrz „Montaż” od strony 4

► patrz obraz 1

- Ta szuflada jest elementem akcesoriów stojaka do monitora Effect (5081).

► patrz obraz 2

- Można wybrać trzy różne wysokości montażu szuflady.



Sposób przedstawiania wysokości powierzchni metalowej podany jest w informacji o korzystaniu stojaka do monitora Effect (5081).

► patrz obraz 3

### **▲ OSTRZEŻENIE**

#### **Niebezpieczeństwo obrażeń ciała z powodu skaleczeń!**

- Nieprawidłowe użytkowanie narzędzi tnących może spowodować obrażenia ciała.
  - Dociąć dwa przedstawione kawałki z taśmy samoprzylepnej do izolacji akustycznej (4).
- patrz obraz 4
  - Zdjąć folię ochronną taśmy samoprzylepnej do izolacji akustycznej i nakleić większe kawałki na spód szuflady (2), jak pokazano na ilustracji.
- patrz obraz 5
  - Zdjąć folię ochronną taśmy samoprzylepnej do izolacji akustycznej i nakleić mniejsze kawałki na prowadnice szuflady (3), jak pokazano na ilustracji.
- patrz obraz 6
  - Obrócić stojak do monitora (5081) na odwrot.
- patrz obraz 7
  - Zamocować prowadnice szuflady (3) w szczelinach potrzebnych do żądanej wysokości montażu, jak pokazano na ilustracji.
- patrz obraz 8
  - Ustawić stojak do monitora (5081).
- patrz obraz 9
  - Włożyć wkład filcowy (1) w szufladę (2).

## Zastosowanie

- patrz „Zastosowanie” na stronie 9
  - Wsunąć szufladę na prowadnicach w stojak do monitora (5081).

## Demontaż

- patrz „Demontaż” od strony 10
  - Jeśli zmieniona zostanie wysokość montażu szuflady lub szuflada ma być utylizowana, należy zdemontować ją wcześniej tak jak pokazano.

## Czyszczenie i konserwacja

### **▲ NIEBEZPIECZEŃSTWO**

#### **Niebezpieczeństwo szkód rzeczowych z powodu wilgoci!**

- Woda lub środek czyszczący po zetknięciu się z monitorem, lub kablami może spowodować zwarcie elektryczne.
- Przed czyszczeniem odłączyć monitor od napięcia sieciowego. Wyczyścić produkt miękką ściereką, nie dopuszczając do kontaktu monitora z wilgocią.

**UWAGA****Niebezpieczeństwo szkód materiałowych!**

- Agresywne środki czyszczące lub ostre przedmioty mogą naruszyć powierzchnie.
- Nie stosować ostrych przedmiotów, trących lub agresywnych środków czyszczących ani rozpuszczalników. Wyczyścić produkt miękką ścierką.

## Utylizacja

**UWAGA****Niebezpieczeństwo dla środowiska z powodu nieprawidłowej utylizacji!**

- Po demontażu oddzielić zamontowane materiały.
  - Zutyliczować produkt zgodnie z lokalnymi przepisami utylizacji.
- Oddzielić różne elementy opakowania i zutyliczować je zgodnie z krajowymi oraz gminnymi wytycznymi w danym kraju oraz gminie.
  - Oddzielić różne elementy produktu na końcu użytkowania i zutyliczować je zgodnie z krajowymi oraz gminnymi wytycznymi w danym kraju oraz gminie.
  - Odpowiednie informacje materiałowe znajdują się w tej informacji o korzystaniu oraz na naszej stronie internetowej w dziale informacji dla danego produktu ([www.durable.de](http://www.durable.de))!

## Informacje materiałowe



Politereftalan etylenu, elementy foliowe produktu



Stal, elementy metalowe produktu



Karton falisty, opakowanie produktu



Papier, informacje o korzystaniu i elementy papierowe opakowania produktu

## Dane techniczne

<b>Nazwa produktu</b>	<b>SZUFLADA DO STOJAKA DO MONITORA EFFECT</b>
Obciążalność	maks. 5 kg
Wymiary (szer. × wys. × gł.)	468 × 53 × 221 mm

# Tilsluttet anvendelse

Anvend udelukkende produktet som tilbehør til skærmstativet (5081). Skuffen er beregnet til brug i tørre indendørs rum. Skuffen bruges til at opbevare mindre kontorartikler i skærmstativet.

## Forkert anvendelse

Enhver anden brug betragtes som ukorrekt og fører til, at producenten frasiger sig produktansvar.

# Af hensyn til din sikkerhed

## Forklaring af symbolerne

- Skilte og symboler må ikke fjernes eller tildækkes.



Læs og overhold brugsoplysningerne før idriftsættelse.



Materialeinformation, ► se »Materialeinformation« på side 48



Montering



Alternativer til montering



Monteringsrækkefølge



Varenummer



Advarsel om snitskader



Bortskaffelse

### ⚠ FARE

Denne symbol/signalordkombination angiver en farlig situation, som, hvis den ikke undgås, vil resultere i død eller alvorlig personskade.

### ⚠ ADVARSEL

Denne symbol/signalordkombination angiver en farlig situation, som, hvis den ikke undgås, kan resultere i død eller alvorlig personskade.

### ⚠ FORSIGTIG

Denne symbol/signalordkombination angiver en farlig situation, som, hvor mindre til moderate fysiske skader kan opstå, hvis den ikke undgås.

**OBS!**

Dette signalord angiver vigtig, men ikke sikkerhedsrelevant information, f.eks. relevante skader på ejendom og miljø.

 Dette symbol angiver nyttige tips og anbefalinger samt information om effektiv og problemfri drift.

**Grundlæggende sikkerhedsanvisninger****⚠ FORSIGTIG**

- For sikker håndtering af dette produkt skal brugeren have læst og forstået denne brugsanvisning før idriftsættelse.
- Overhold alle sikkerhedsanvisninger! Hvis du ignorerer sikkerhedsanvisningerne, udsætter du dig selv og andre for fare. Opbevar denne brugsinformation til senere brug, og hav den altid inden for rækkevidde.
- Hvis du sælger eller giver produktet videre, skal du også sørge for at overdrage disse brugsoplysninger.
- Produktet må kun bruges, hvis det er i perfekt stand. Hvis produktet eller en del af det er defekt, skal det tages ud af drift og bortskaffes korrekt.
- Sørg for, at børn ikke leger med produktet.

**Produktspecifikke sikkerhedsanvisninger****OBS!****Fare for Cyclo-di-BADGE (CdB) ved opbevaring af fødevarer!**

- Cyclo-di-BADGE (CdB) kan overføres til fødevarer under langtidsopbevaring.
- Opbevar ikke uemballerede fødevarer i skuffen i længere tid.

**Overblik over dit produkt**

► se »Leveringsomfang« på side 3

1. Filtindlæg
2. Skuffe
3. Skuffeskiner
4. Støjdæpende tape

**Montering**

► se »Montering« fra side 4

► se figur 1

- Denne skuffe fungerer som tilbehør til skærmstativet Effect (5081).

► se figur 2

- Du kan vælge mellem tre forskellige monteringshøjder for skuffen.

 Du kan se, hvordan du justerer højden på metaloverfladen i brugsoplysningerne for skærmstativ Effect (5081).

► se figur 3

### ADVARSEL

#### **Fare for personskade på grund af snitsår!**

- Forkert håndtering af skærende værktøjer kan resultere i personskade.

– Klip de to stykker lyddæmpende tape (4) af som vist.

► se figur 4

– Træk bagsiden af den lyddæmpende tape af, og sæt de større stykker fast i bunden af skuffen som vist (2).

► se figur 5

– Træk bagsiden af den lyddæmpende tape af, og sæt de mindre stykker fast på skuffeskinne-  
nerne som vist (3).

► se figur 6

– Vend skærmstativet (5081) på hovedet.

► se figur 7

– Fastgør skuffeskinne (3) i de slidser, der kræves til den ønskede monteringshøjde som  
vist.

► se figur 8

– Placér skærmstativet (5081).

► se figur 9

– Anbring filtindlægget (1) i skuffen (2).

## Brug

► se »Brug« på side 9

– Skub skuffen ind på skuffeskinnen, som glider ind i skærmstativet (5081).

## Afmontering

► se »Demontering« fra side 10

– Hvis du vil ændre skuffens monteringshøjde eller kassere skuffen, skal du først afmontere  
den som vist.

## Rengøring og vedligeholdelse

### FARE

#### **Risiko for materielle skader på grund af fugt!**

- Vand eller rengøringsmiddel kan forårsage en elektrisk kortslutning, hvis det kommer i  
kontakt med skærmen eller kablerne.
- Før rengøring skal du afbryde strømmen til skærmen. Rengør produktet med en fugtig  
klud uden at lade skærmen komme i kontakt med fugt.

**OBS!****Fare for materielle skader!**





- Aggressive rengøringsmidler eller skarpe genstande kan beskadige overfladerne.
- Brug ikke skarpe genstande, slibende eller aggressive rengøringsmidler eller opløsningsmidler. Rengør produktet med en fugtig klud.

## Bortskaffelse

**OBS!****Fare for miljøet på grund af forkert bortskaffelse!**

- Adskil efter afmonteringen de indbyggede materialer.
  - Bortskaf produktet i overensstemmelse med lokale regler for bortskaffelse.
- Adskil de forskellige emballagekomponenter og bortskaf emballagekomponenterne i overensstemmelse med de landespecifikke og kommunale regler i dit land og kommune.
  - Adskil de forskellige produktkomponenter ved afslutningen af brugen og bortskaf produktkomponenterne i overensstemmelse med de landespecifikke og kommunale regler i dit land og kommune.
  - Du kan finde relevante materialeoplysninger i denne brugsinformation og også på vores hjemmeside i informationsområdet for det pågældende produkt ([www.durable.de](http://www.durable.de))!

## Materialeinformation

-  Polyethylenterephthalat, produktets filtkomponenter
-  Stål, produktets metalkomponenter
-  Bølgepap, produktets emballage
-  Papir, brugsoplysninger og papirkomponenter i produktemballagen

## Tekniske data

Produkt navn	SKUFFE TIL SKÆRMSTATIV EFFECT
Modstandsdygtighed	max. 5 kg
Mål (B × H × D)	468 × 53 × 221 mm



## Tiltenkt bruk

Dette produktet skal kun som et tilbehør til skjermstativet (5081). Skuffen er beregnet for bruk innendørs, i tørre omgivelser. Skuffen skal brukes til oppbevaring av mindre kontorartikler i skjermstativet.

### Feil bruk

All annen bruk anses som uegnet, og vil føre til at produsenten ikke kan holdes ansvarlig ifm. produktets garanti.

## Det handler om din sikkerhet

### Symbolforklaring

- Skilt og symboler må verken fjernes eller tildekkes.



Les og følg bruksanvisningen før du tar i bruk produktet.



Informasjon om materialet, ► se «Informasjon om materialet» på side 52



Montering



Monteringsalternativer



Monteringsrekkefølge



Delenummer



Advarsel om kuttskader



Kassering

### ⚠ FARE

Denne kombinasjonen av symbol og signalord viser til en farlig situasjon som kan føre til død eller alvorlige personskader hvis situasjonen ikke unngås.

### ⚠ ADVARSEL

Denne kombinasjonen av symbol og signalord viser til farlige situasjoner som kan føre til død eller alvorlige personskader hvis situasjonen ikke unngås.

### ⚠ FORSIKTIG

Denne kombinasjonen av symbol og signalord viser til en farlig situasjon som kan føre til mindre eller moderate personskader hvis situasjonen ikke unngås.

**OBS**

Dette signalordet viser viktig, men ikke sikkerhetsrelevant informasjon, f.eks. informasjon om skader på eiendom og miljø.



Under dette symbolet finner man nyttige tips og anbefalinger samt informasjon for effektiv og problemfri bruk.

## Grunnleggende sikkerhetsinstrukser

**⚠ FORSIKTIG**

- For å sikre en trygg håndtering av dette produktet må brukeren ha lest og forstått denne brukerveiledningen før produktet tas i bruk.
- Følg alle sikkerhetsinstrukser! Hvis du ikke overholder sikkerhetsinstruksene, utsetter du deg selv og andre for fare. Ta vare på denne bruksanvisningen for senere bruk, og sørg alltid for å ha den innen rekkevidde.
- Hvis du selger eller gir produktet videre, må du også samtidig overlevere denne brukerveiledningen.
- Produktet skal bare brukes hvis det er i perfekt stand. Hvis produktet eller en del av det er defekt, må det tas ut av bruk, og kasseres på riktig måte.
- Sørg for at barn ikke leker med produktet.

## Produktspesifikke sikkerhetsinstrukser

**OBS****Fare forbundet med Cyklo-di-BADGE (CdB) ved lagring av matvarer!**

- Ved lengre tids lagring av matvarer risikerer man at Cyclo-di-BADGE (CdB) overføres til maten.
- Ikke oppbevar mat uten emballasje i skuffen over lengre tid.

## Oversikt over produktet

► se «Leveringsomfang» på side 3

1. Filtinnlegg
2. Skuff
3. Skuffeskiner
4. Støydempende limbånd

## Montering

► se «Montering» fra side 4

► se bilde 1

- Denne skuffen er et tilbehør til skjermstativet Effect (5081).

► se bilde 2

- Du kan velge mellom tre forskjellige monteringshøyder for skuffen.



Du finner informasjon om hvordan du justerer høyden på metalldelene i bruksanvisningen for Effect skjermstativet (5081).

► se bilde 3

### ADVARSEL

#### **Fare for kuttskader!**

- Feil håndtering av skjæreverktøy kan føre til personskader.
  - Klipp til de to bitene med støydempende limbånd (4) som vist.
- se bilde 4
  - Fjern beskyttelsesfilmen fra det støydempende limbåndet, og lim på de største bitene på undersiden av skuffen (2) som vist.
- se bilde 5
  - Fjern beskyttelsesfilmen fra det støydempende limbåndet, og lim på de små bitene på skuffeskinnene (3) som vist.
- se bilde 6
  - Snu skjermstativet (5081) opp ned.
- se bilde 7
  - Fest skuffeskinnene (3) som vist i de sporene som tilsvarer ønsket monteringshøyde.
- se bilde 8
  - Sett skjermstativet (5081) på plass.
- se bilde 9
  - Legg filtinnlegget (1) inn i skuffen (2).

## Bruk

- se «Bruk» på side 9
  - Skyv skuffen inn i skjermstativet på skuffeskinnene (5081).

## Demontering

- se «Demontering» fra side 10
  - Hvis du vil endre monteringshøyden på skuffen, eller kvitte deg med skuffen, må du først demontere den som vist på bildet.

## Rengjøring og vedlikehold

### FARE

#### **Fare for materielle skader på grunn av fuktighet!**

- Vann eller rengjøringsmidler kan forårsake elektriske kortslutninger hvis de kommer i kontakt med skjermen eller kablene.
- Før rengjøring må du koble skjermen fra strømmettet. Rengjør produktet med en fuktig klut uten at skjermen kommer i kontakt med vann eller fuktighet.

**OBS****Fare for materielle skader!**

- Sterke rengjøringsmidler eller skarpe gjenstander kan skade flatene.
- Ikke bruk skarpe gjenstander, skuremidler, sterke rengjøringsmidler eller løsemidler. Rengjør produktet ved hjelp av en fuktig klut.

## Kassering

**OBS****Fare for miljøet i tilfelle feilaktig avfallshåndtering!**

- Sorter produktmaterialene etter demontering.
  - Produktet skal kasseres i henhold til lokale forskrifter som gjelder for avfallshåndtering.
- Vennligst skill de ulike emballasjedelene fra hverandre, og kast emballasjen i henhold til de landsspesifikke og kommunale forskriftene i ditt land/din kommune.
- Etter endt bruk må du skille de ulike produktdelene fra hverandre, og kassere dem i henhold til de landsspesifikke og kommunale bestemmelsene i ditt land/din kommune.
- Du finner mer informasjon om det aktuelle materialet i denne bruksanvisningen og på vår hjemmeside i informasjonområdet for det aktuelle produktet ([www.durable.de](http://www.durable.de))!

## Informasjon om materialet



Polyetylentereftalat, filtdelene i produktet



Stål, metalledene i produktet



Bølgepapp, emballasje rundt produktet



Papir, bruksanvisning og papirdeler i produktets emballasje

## Tekniske data

Produktnavn	SKUFF FOR SKJERMSTATIVET EFFECT
Belastningskapasitet	maks. 5 kg
Mål (B × H × D)	468 × 53 × 221 mm









DURABLE · Hunke & Jochheim GmbH & Co. KG  
Westfalenstraße 77-79 · 58636 Iserlohn · Germany  
T +49 (0)2371 662-0 · F +49 (0)2371 662-221  
durable@ durable.de · durable.de