

TAKE RACING TO THE NEXT LEVEL®

GT LITE

INSTRUCTION MANUAL

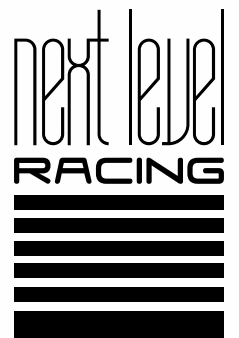

YOUR SIM RACING JOURNEY STARTS HERE

We know you're eager to start racing! Take your time with the instructions and follow this guide to assemble your product. You'll be setting yourself up for success with following the instruction booklet to fully optimize your product.



bit.ly/nlrbuild



**FOLLOW
US**



@next_level_racing



@nextlevelracingOfficial



@nextlvlracing



Next Level Racing



support@nextlevelracing.com

**TAKE RACING
TO THE NEXT LEVEL®**

[NEXTLEVELRACING.COM](https://nextlevelracing.com)





PRE-RACE CHECKS

WARNING

- Please do not use power tools for assembly as over tightening can damage your frame.
- Do not adjust the hubs while user is sitting in cockpit. Make sure user is out of the cockpit before adjusting.
- Make sure the hubs are tightened fully before using the cockpit. (spin the hub clockwise to ensure it is fully tight)
- Make sure strap on wheel bar is tight when adjusting the hubs otherwise the wheel will fall when hubs are open.



If you require any support with your product please contact our friendly team at: support@nextlevelracing.com



WARNING

CHOKING HAZARD - Small parts not for children under 3 years or any individuals who have a tendency to place inedible objects in their mouths.

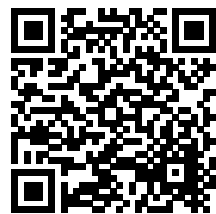

ASSEMBLY VIDEO

bit.ly/nlrbuild

IN THE BOX

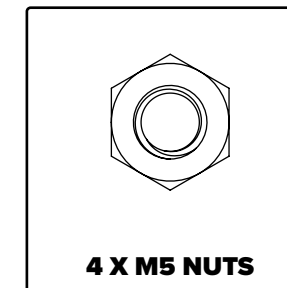
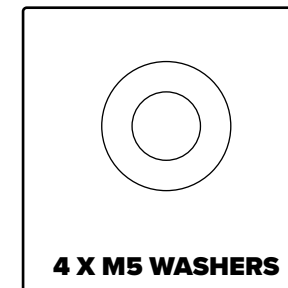
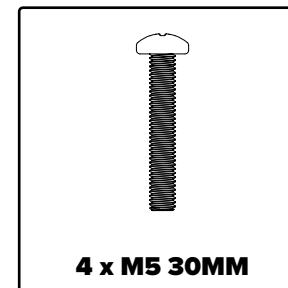
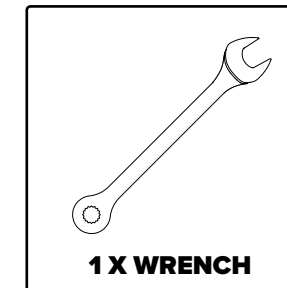
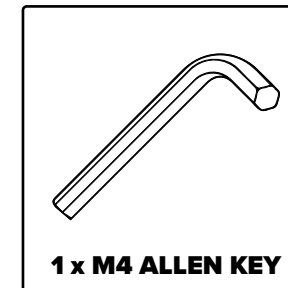
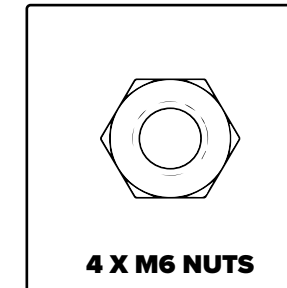
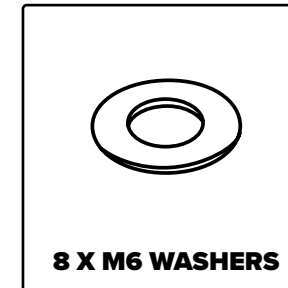
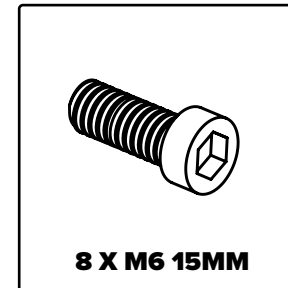



START

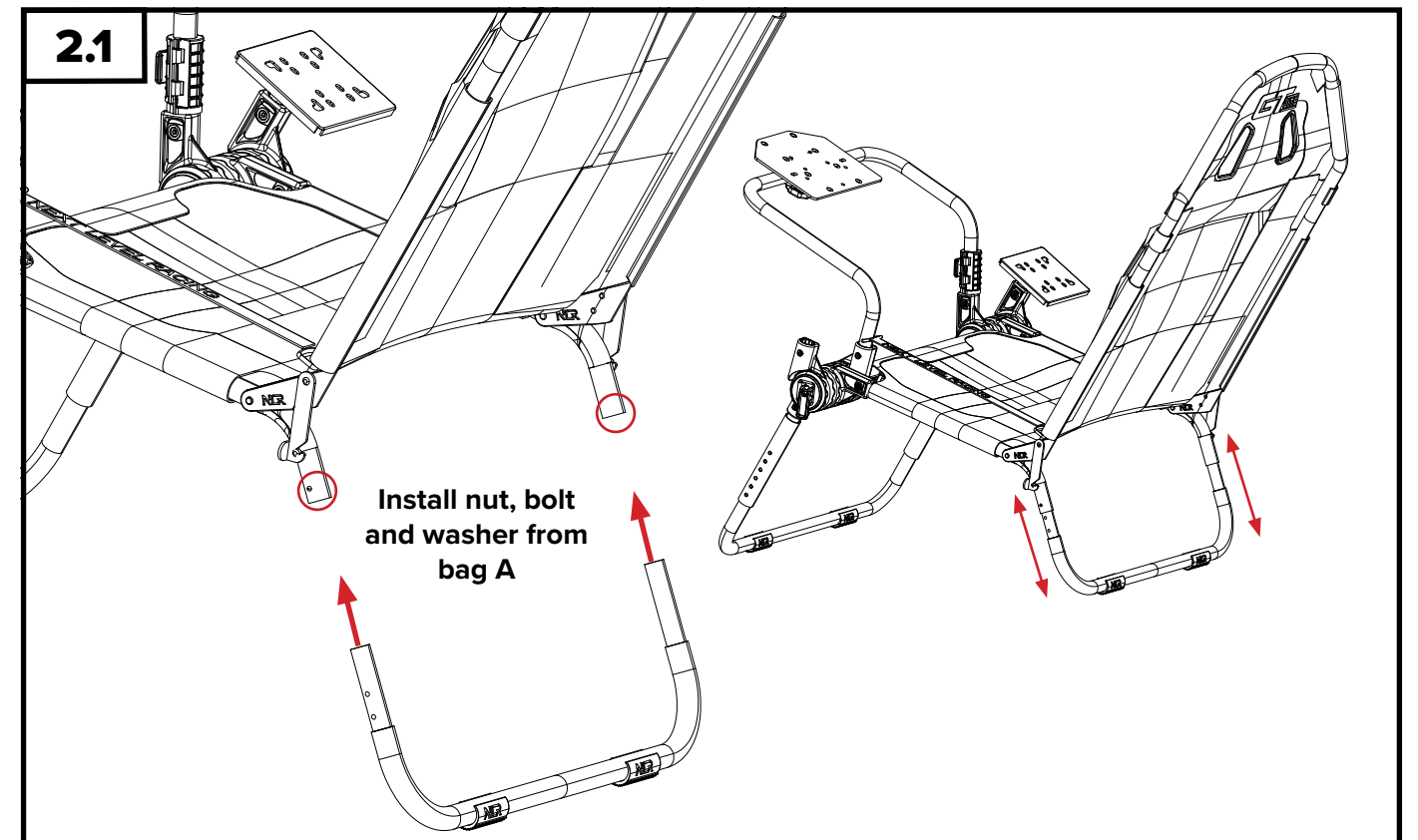
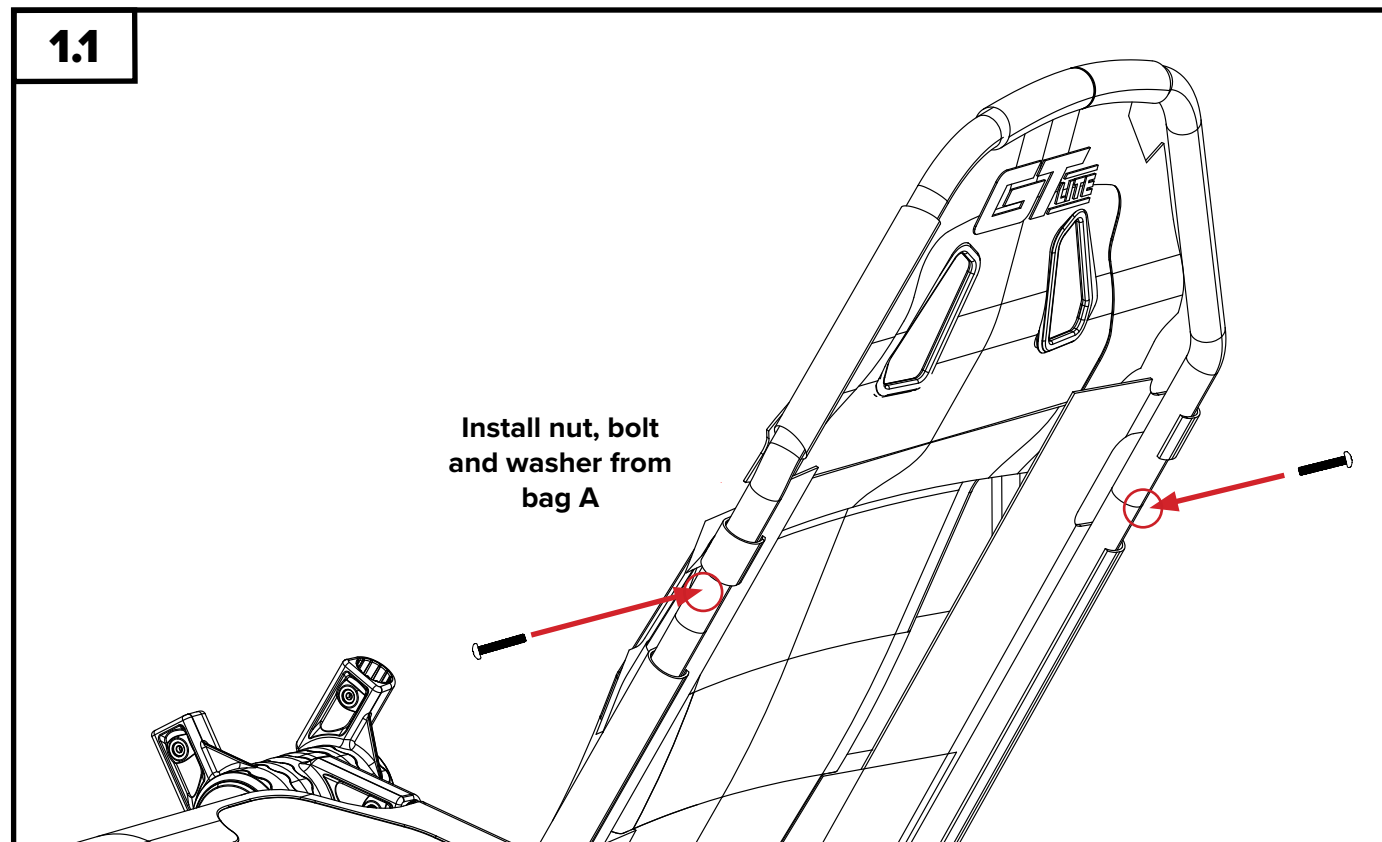
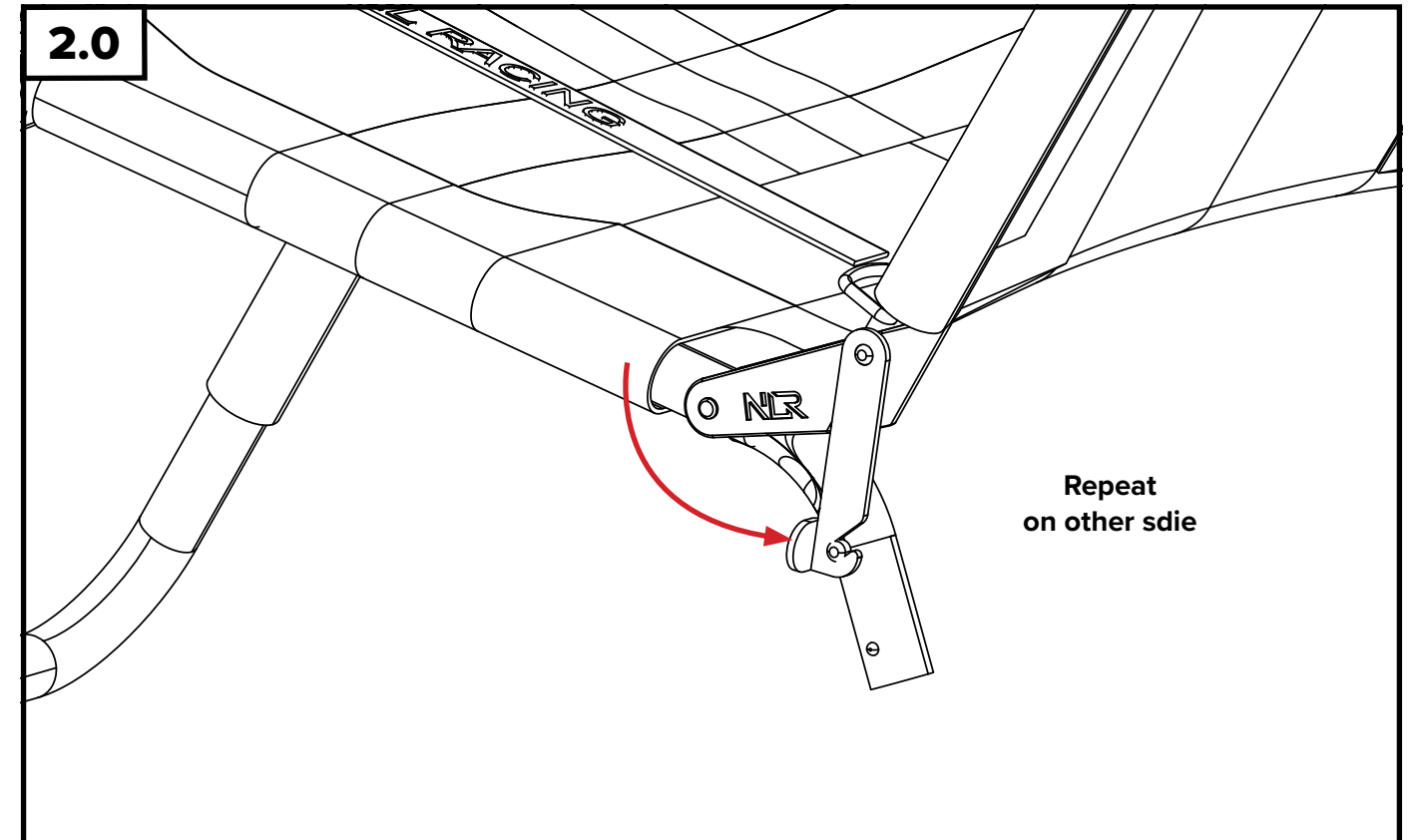
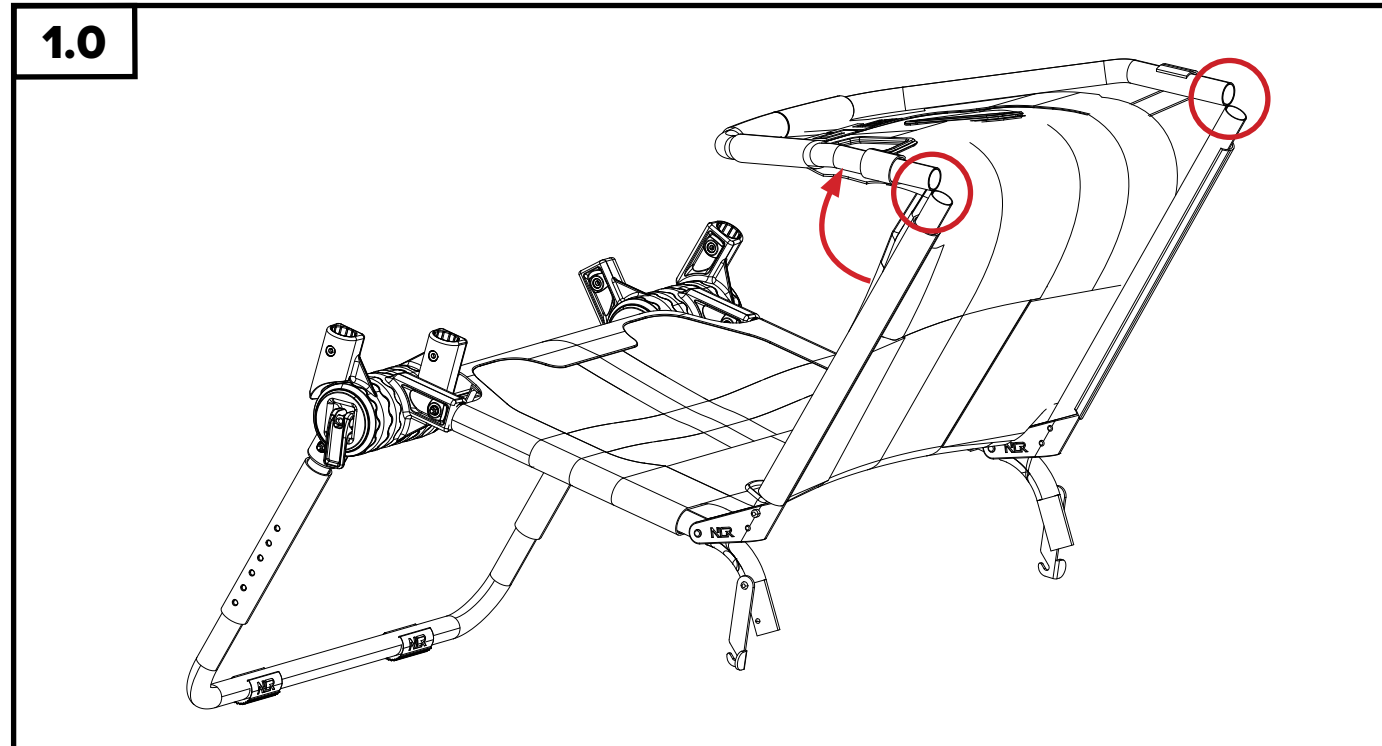

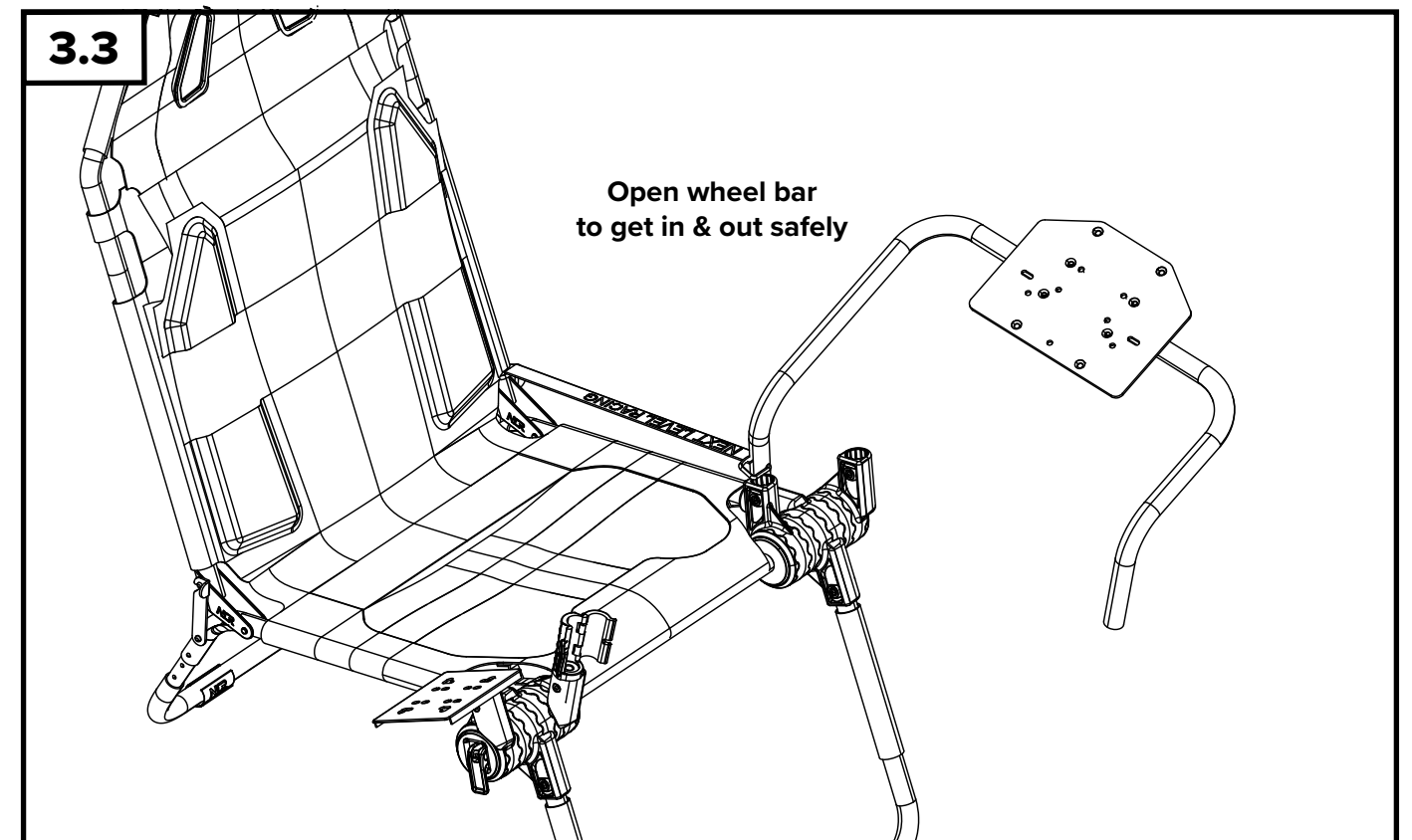
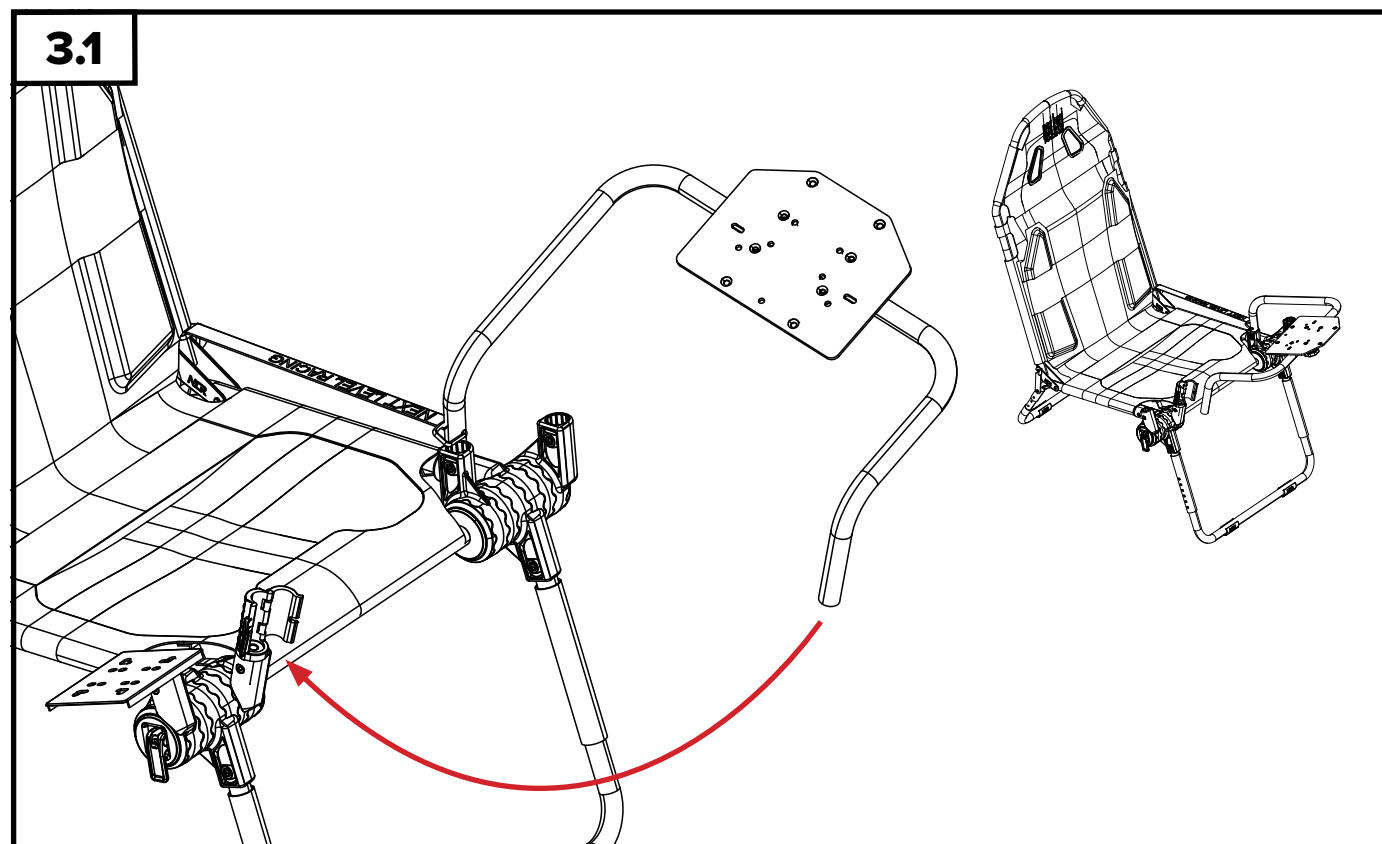
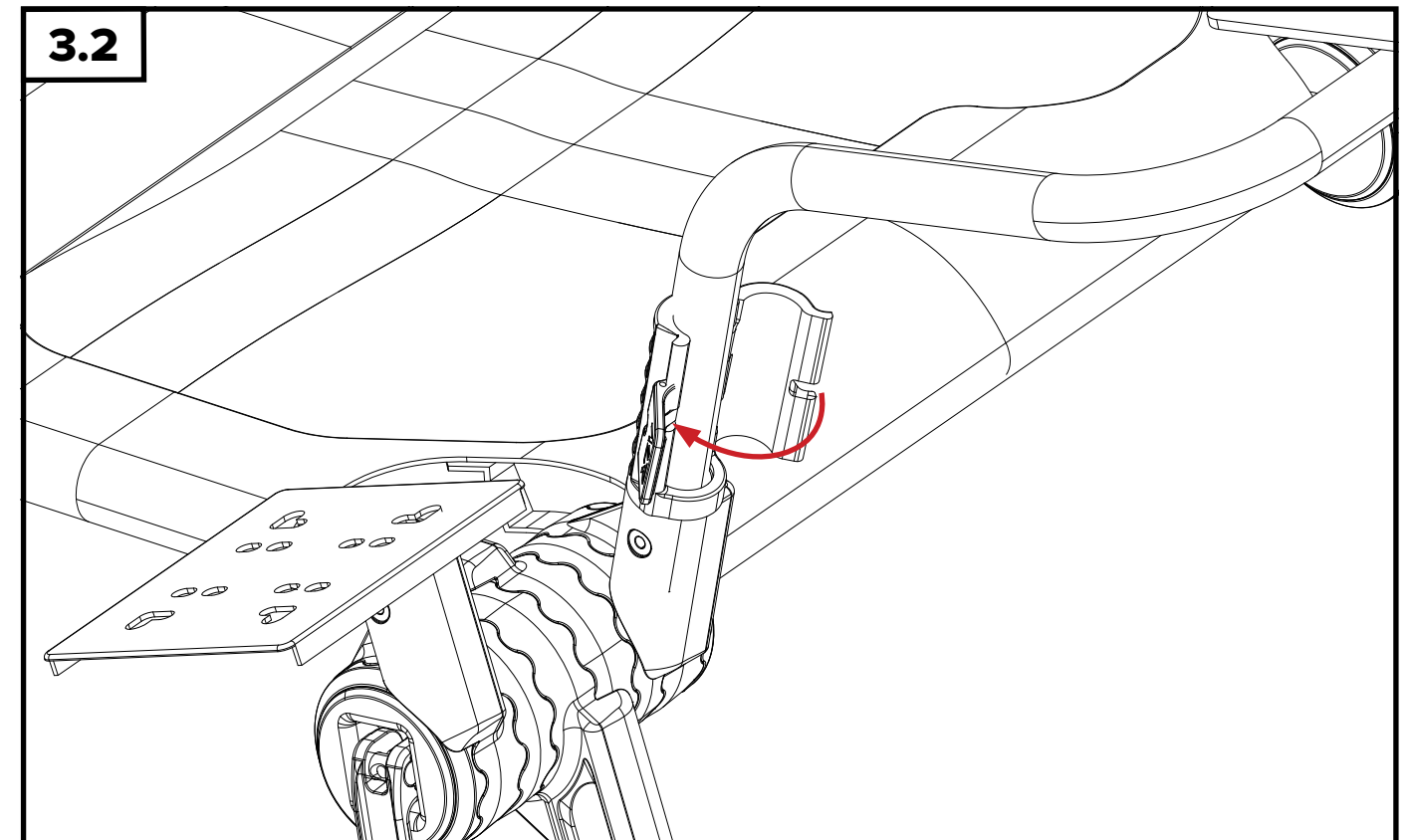
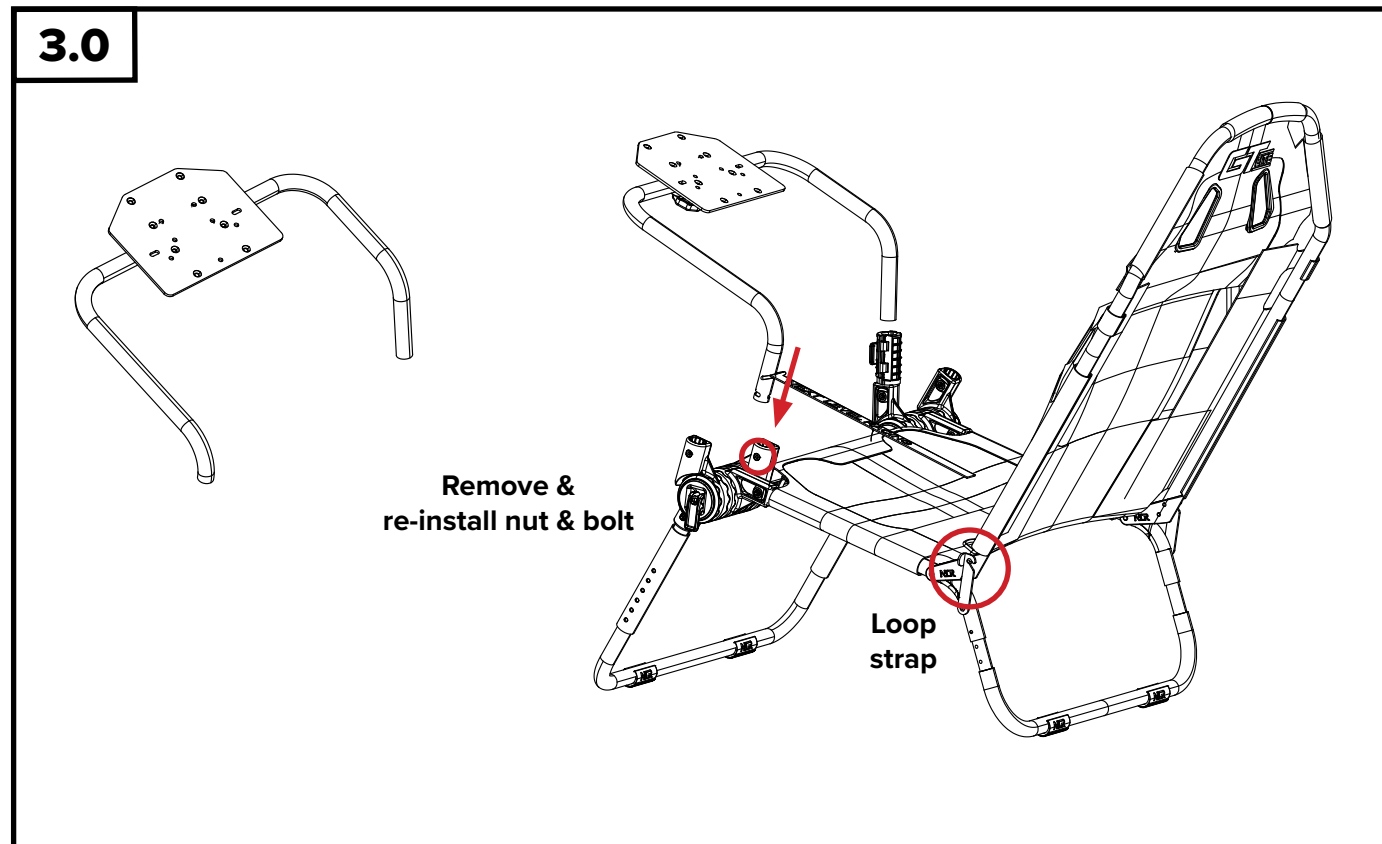

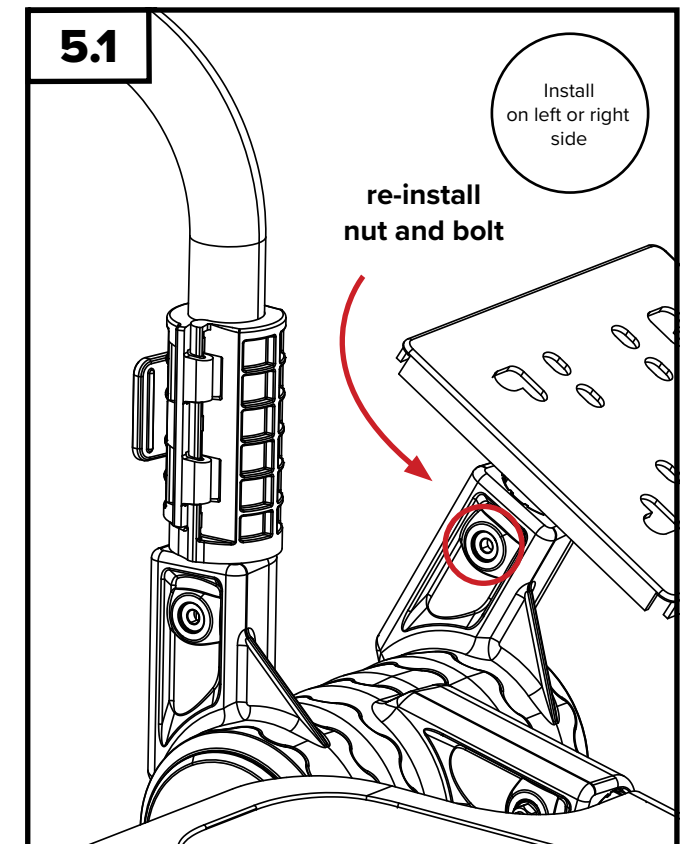
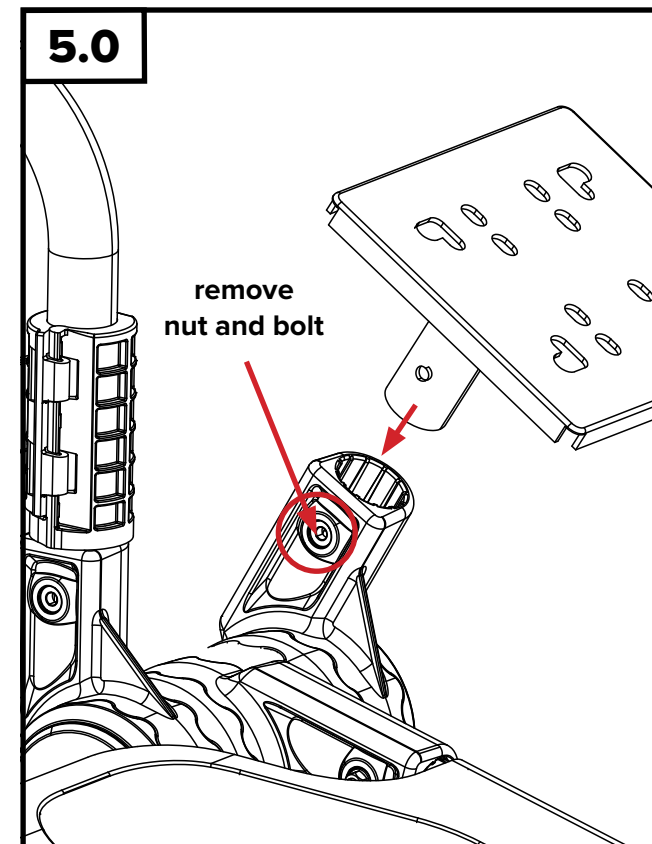
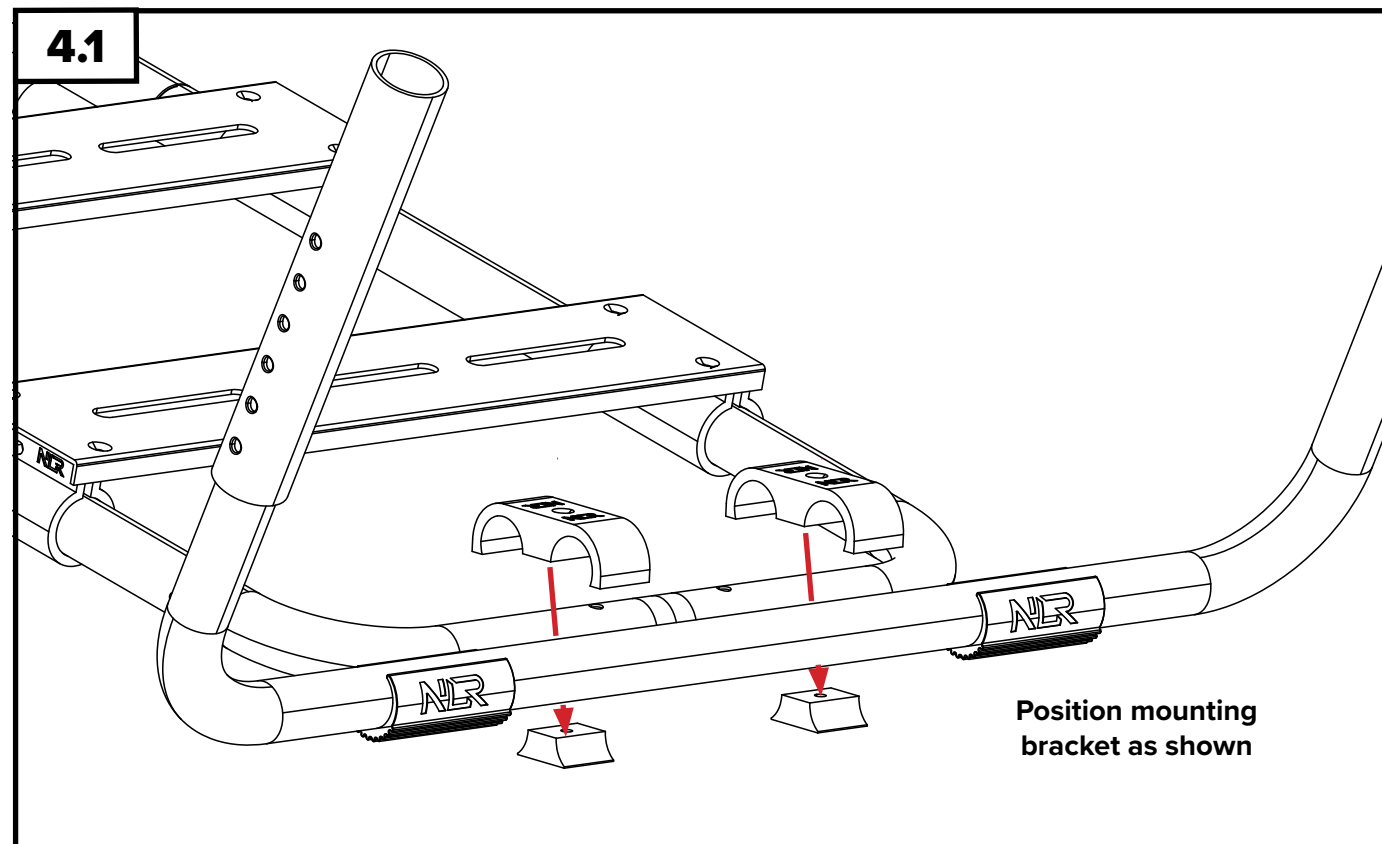
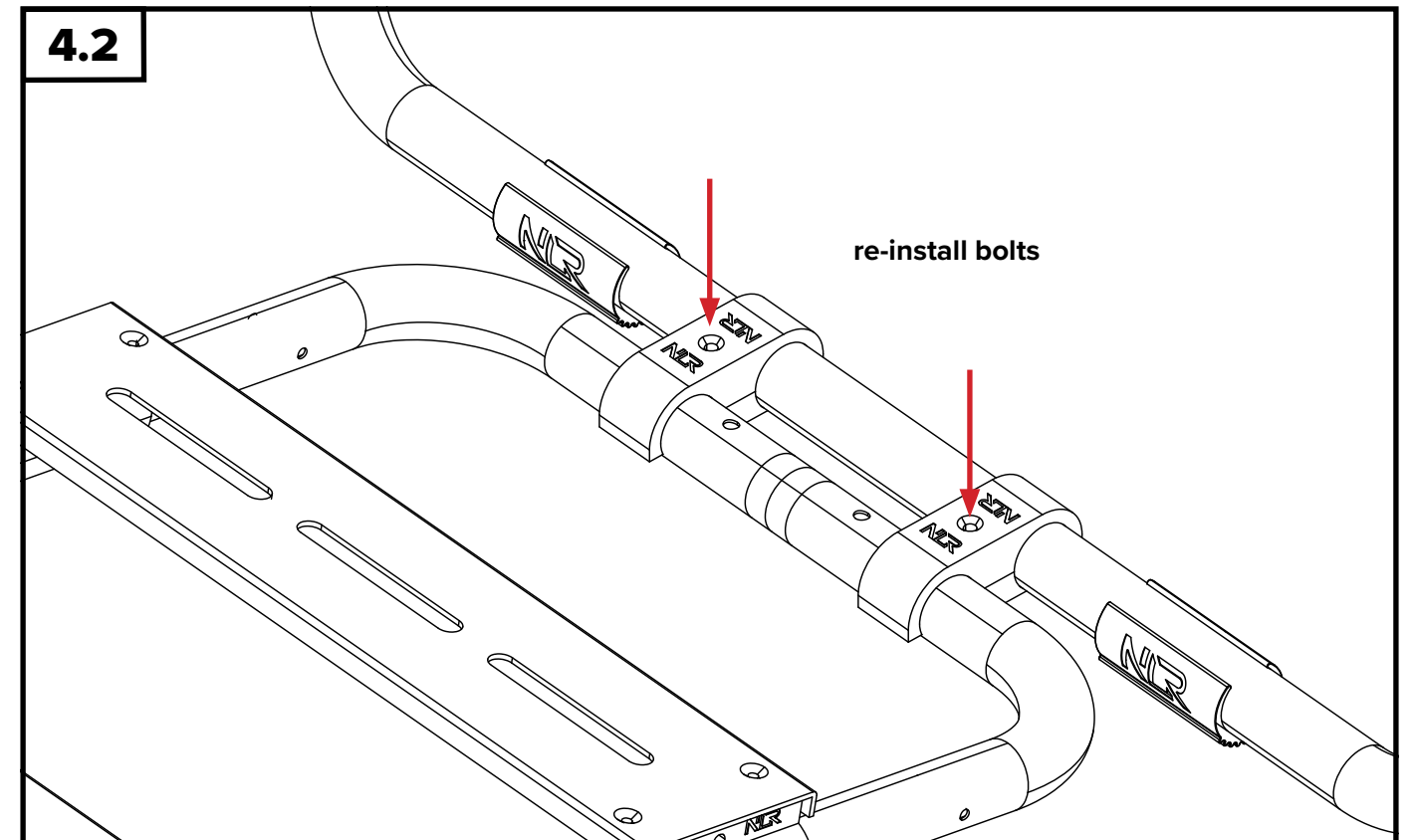
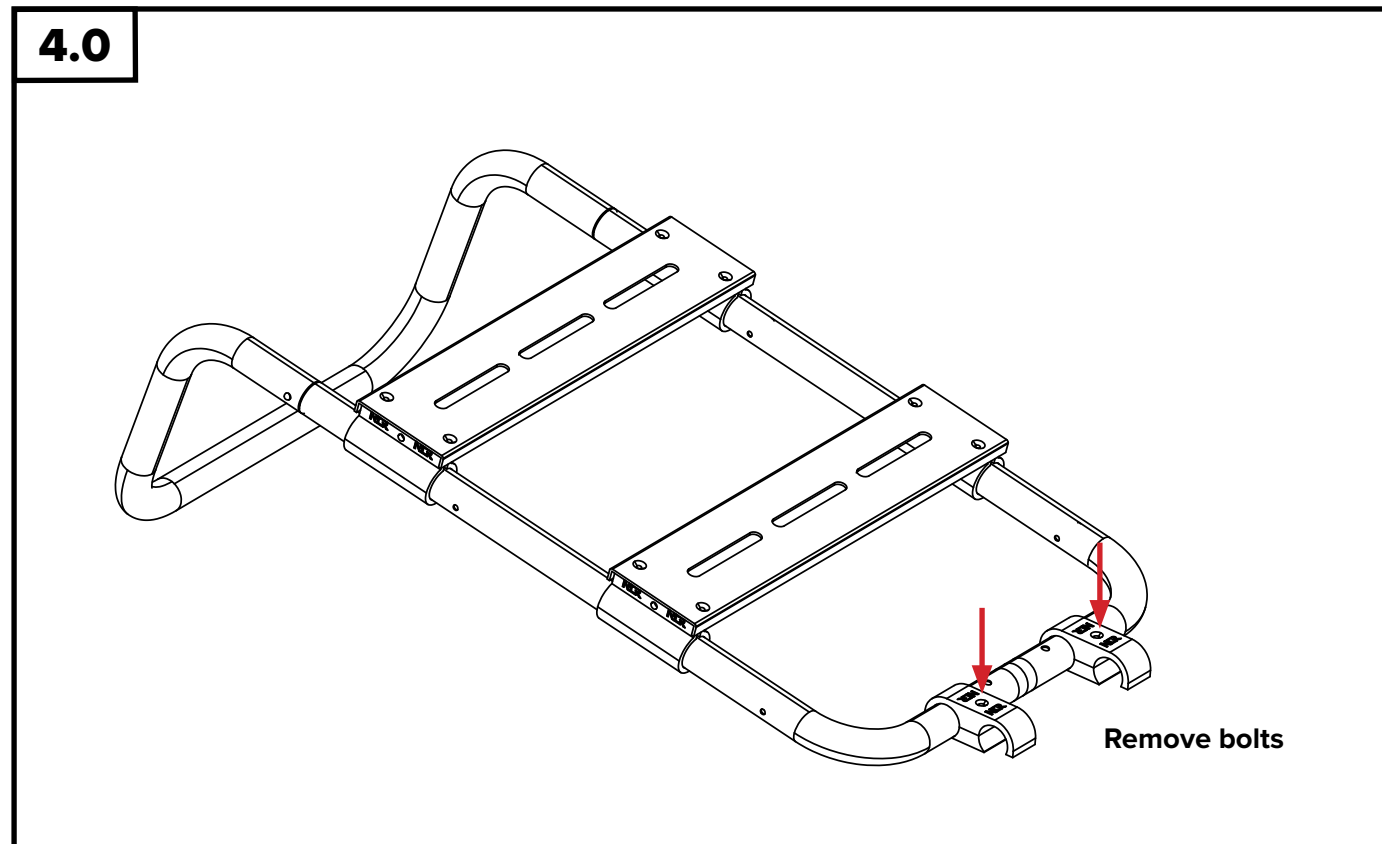



ADJUSTMENTS

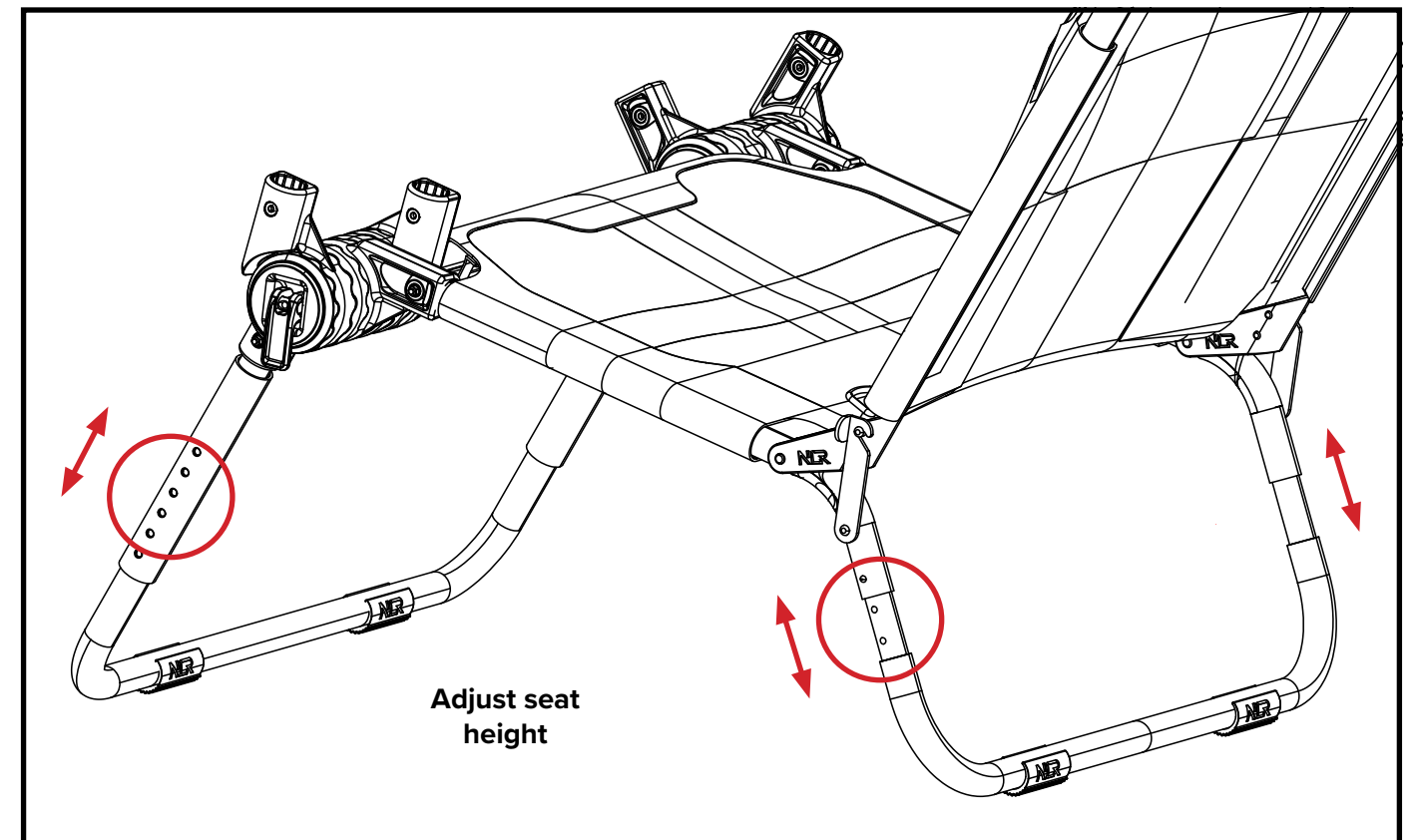
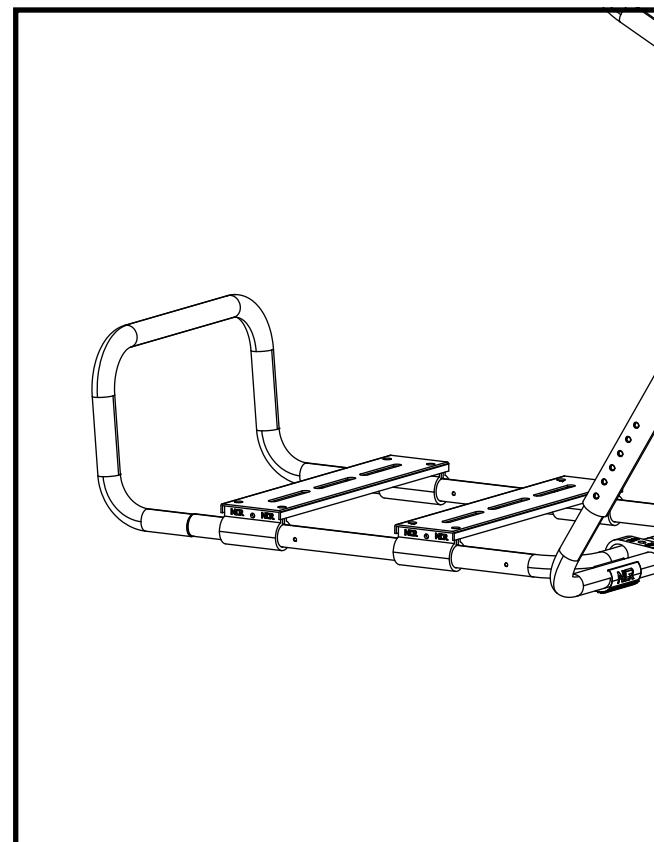
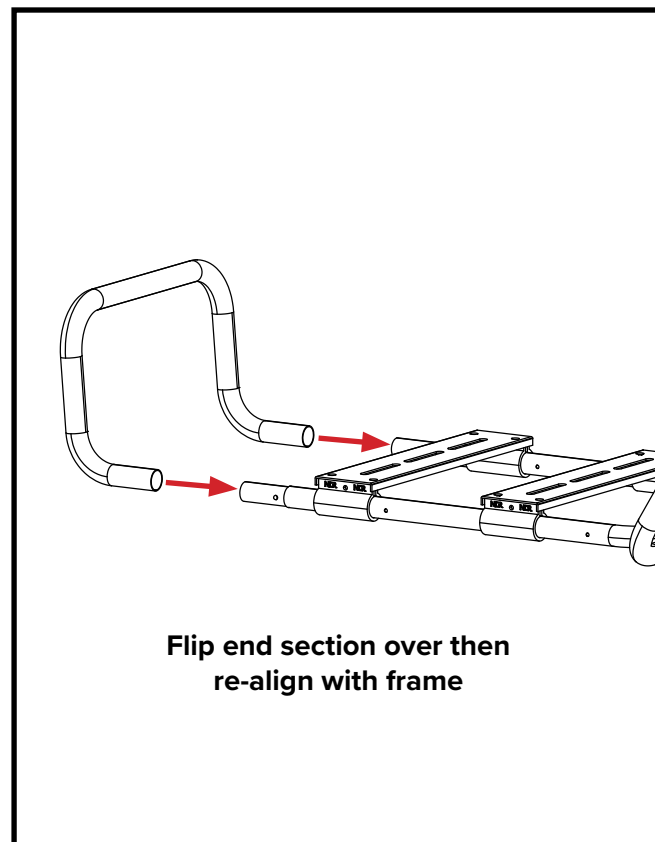
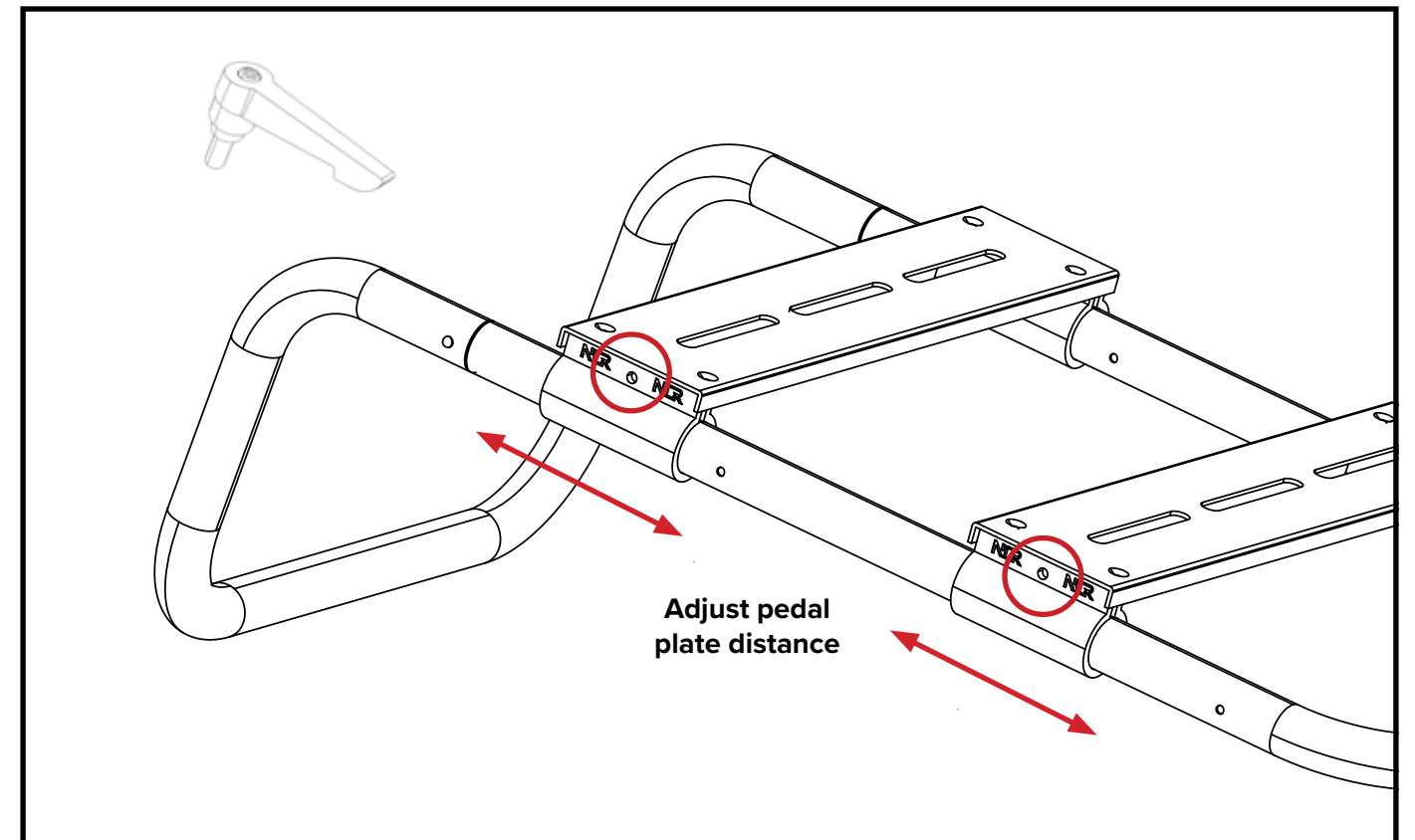
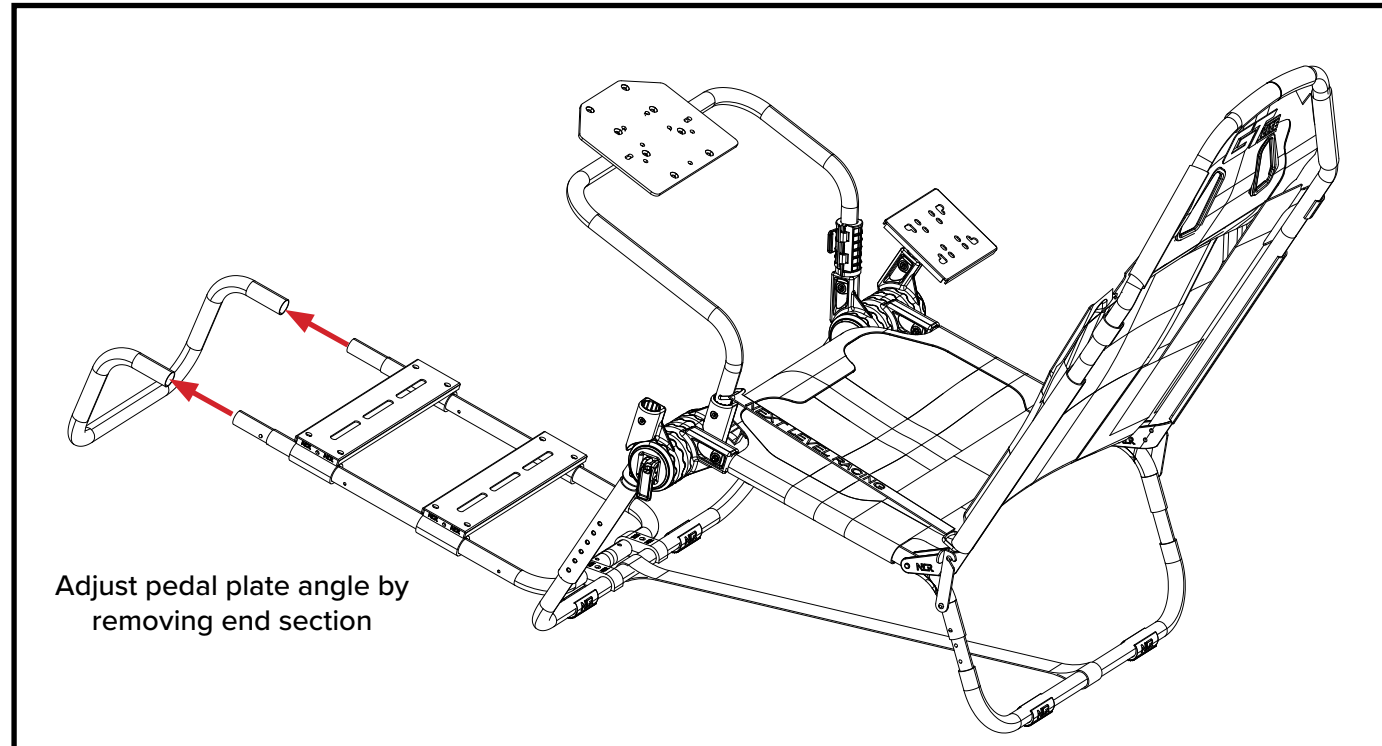

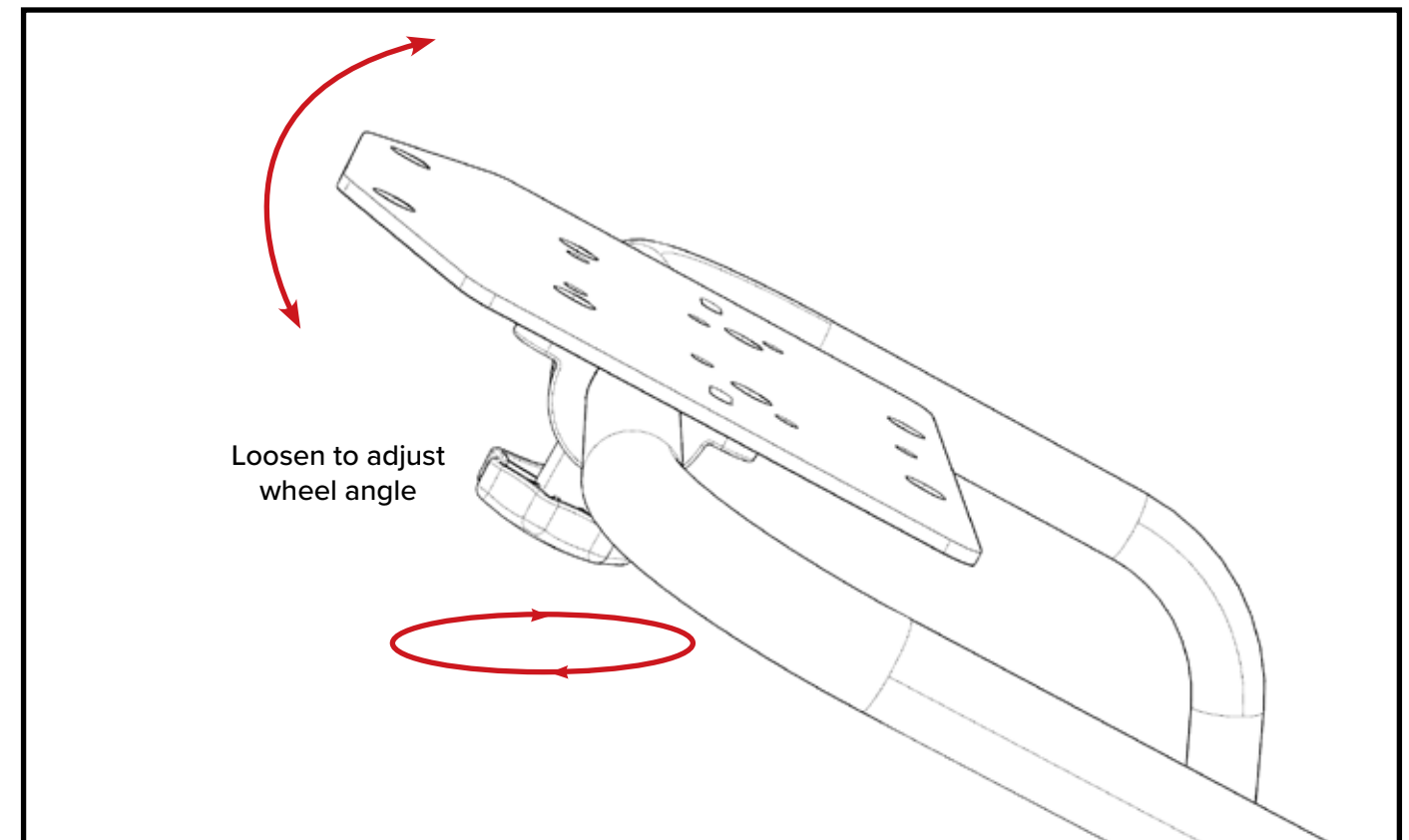
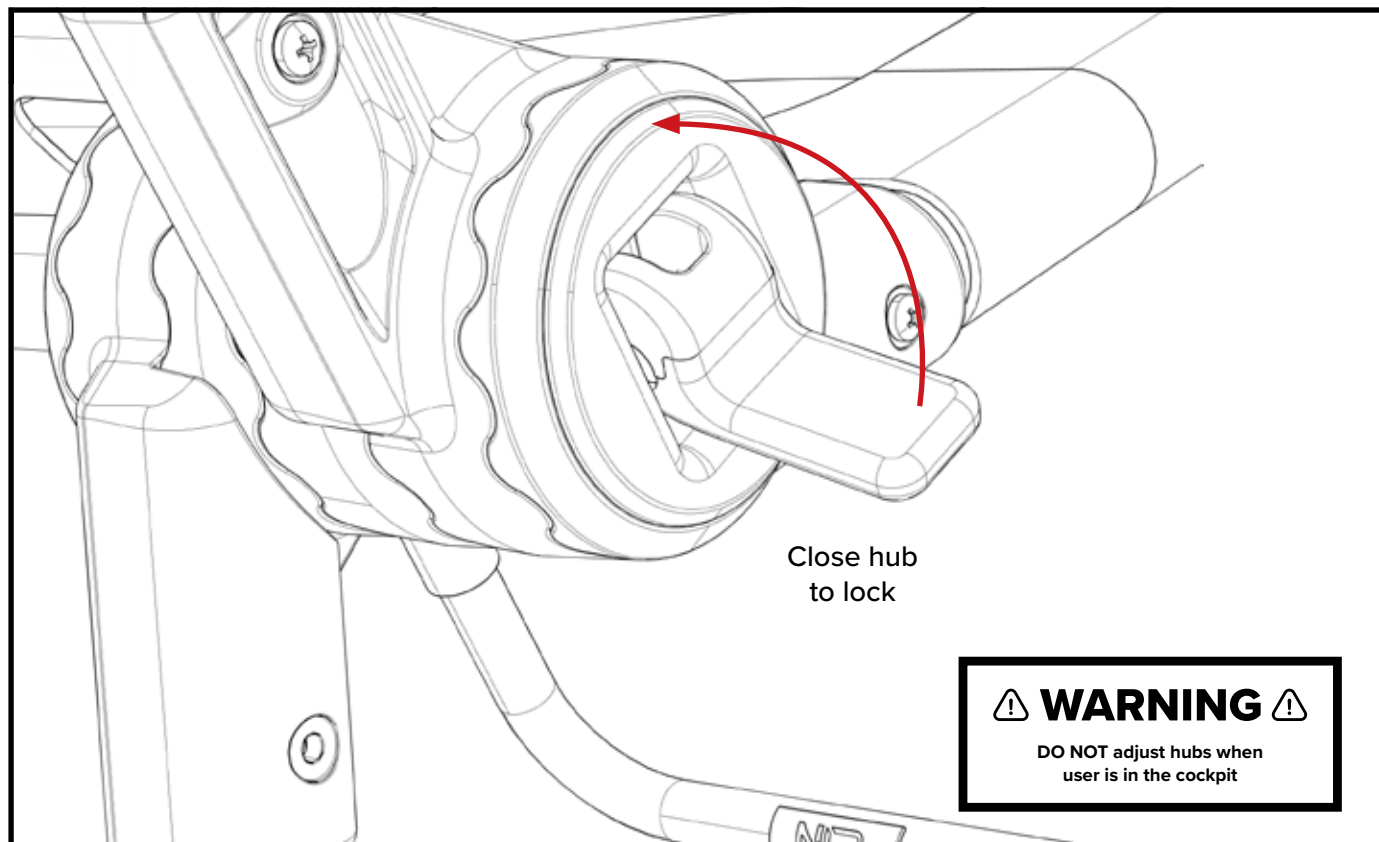
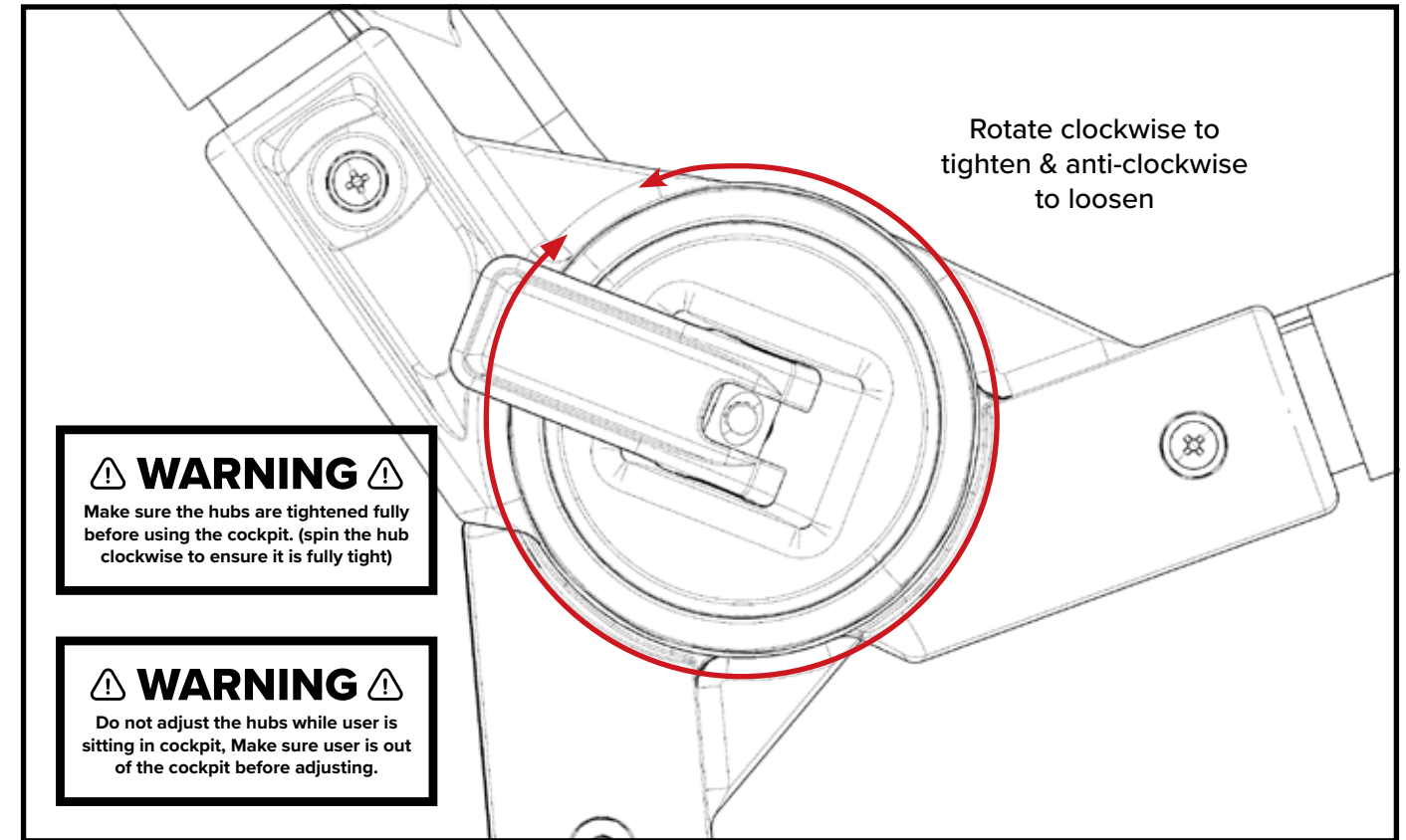
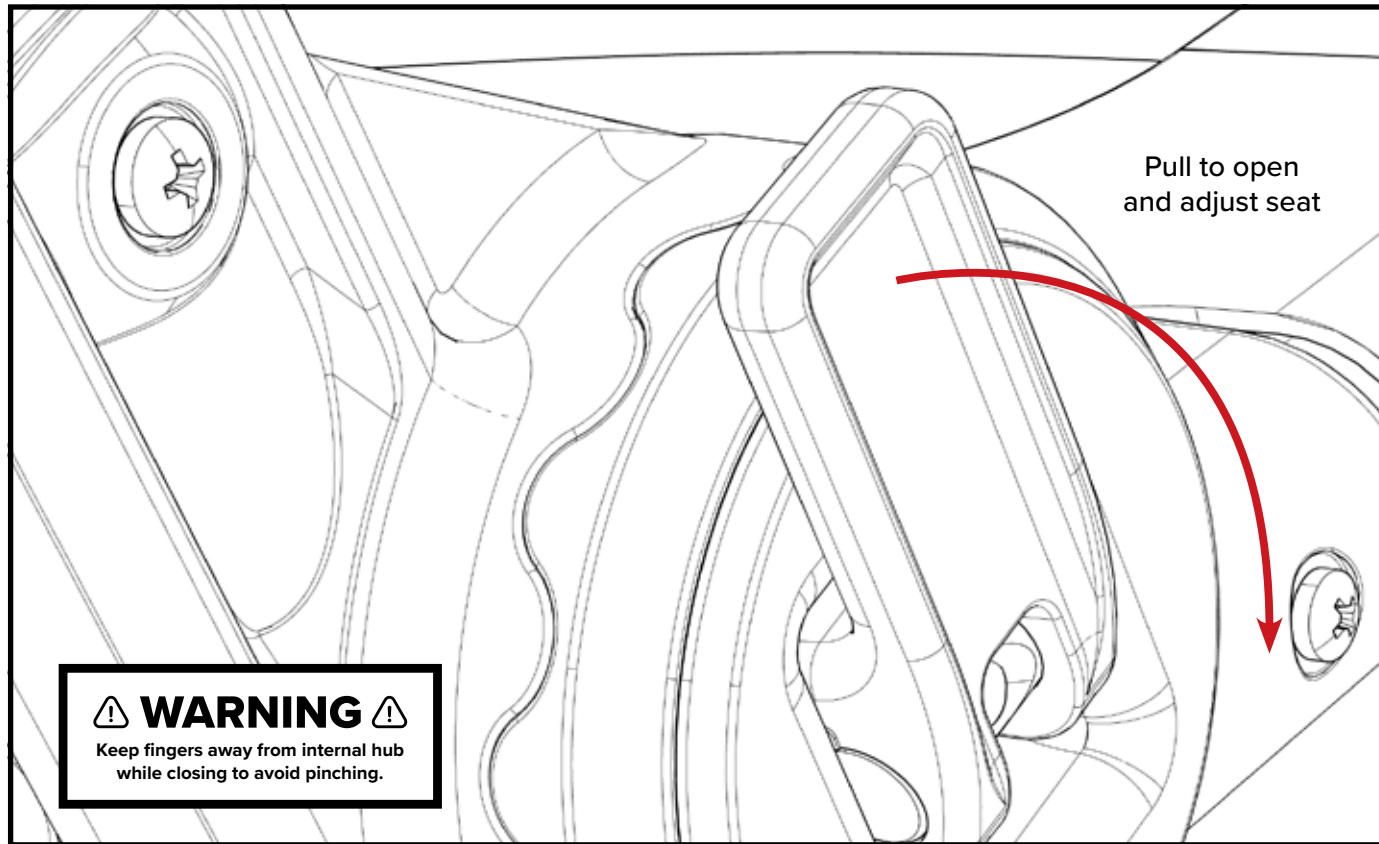

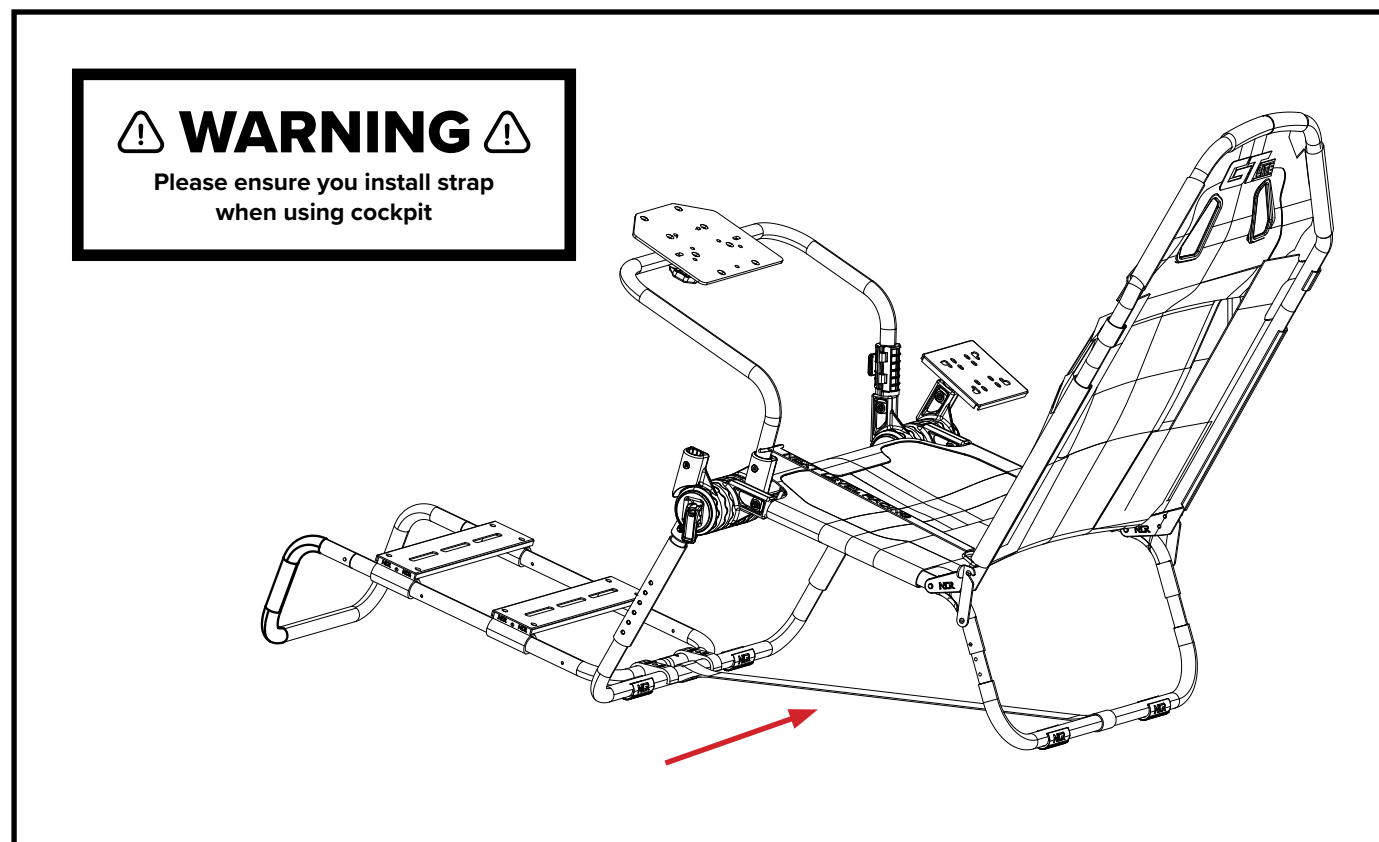
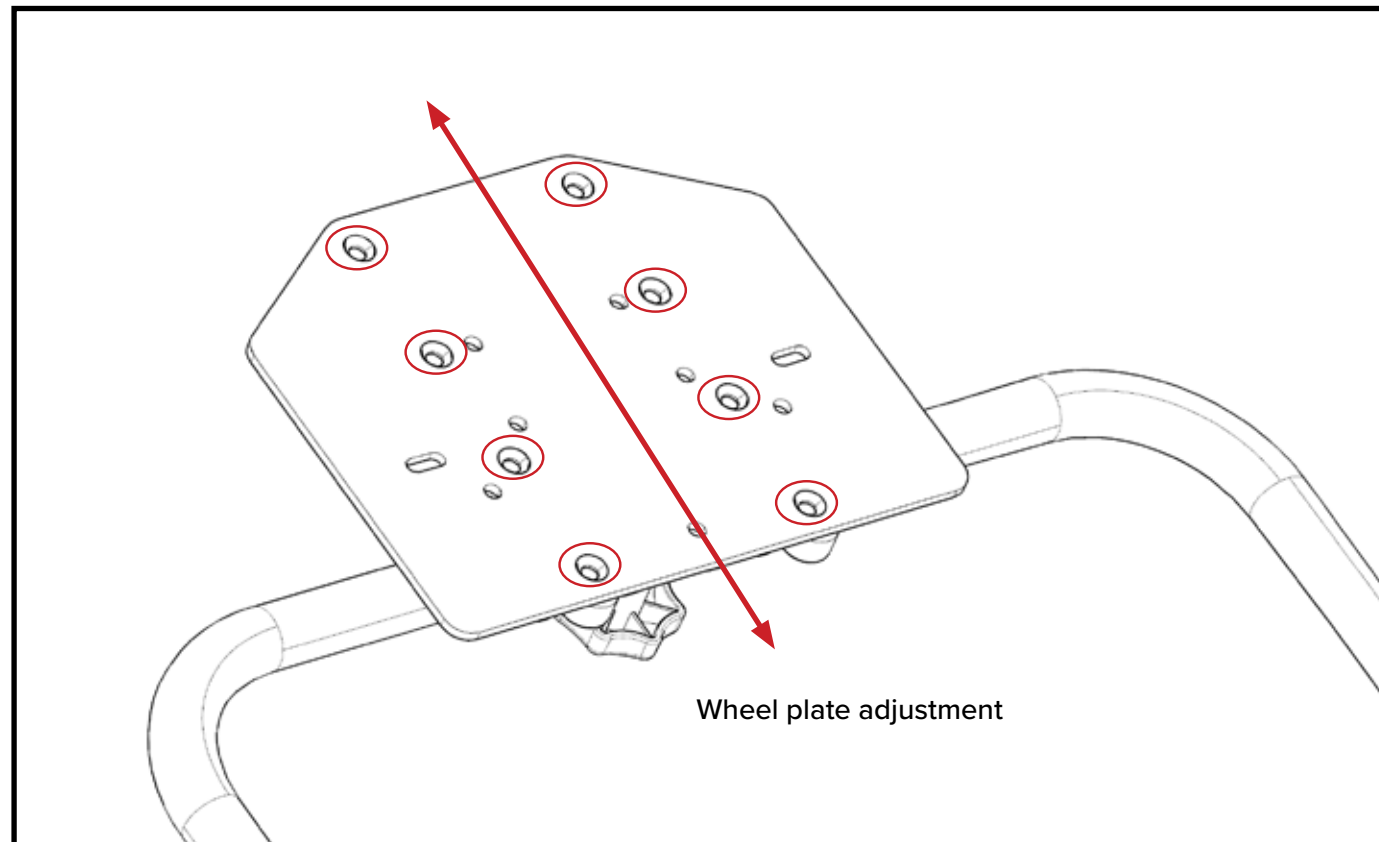

WARNING

Do not use power tools for assembly as over tightening can damage your frame.

Do not adjust the hubs while user is sitting in cockpit. Make sure user is out of the cockpit before adjusting

Make sure the hubs are tightened fully before using the cockpit (spin the hub clockwise to ensure it is fully tight)

Make sure strap on wheel bar is tight when adjusting the hubs otherwise the wheel will fall when hubs are open.

ASSISTANCE

	 ASSEMBLY VIDEO
bit.ly/nlrbuild	

If you require further support with your product please contact our friendly team at: support@nextlevelracing.com



FR

Instruction Next Level Racing GT Lite

Votre voyage de course sim commence ici!

PRENEZ LA COURSE AU NEXT LEVEL® WWW.NEXTLEVELRACING.COM

Nous savons que vous avez hâte de le lancer ensemble et de vous lancer dans la course, mais nous vous le promettons, si vous prenez votre temps avec les instructions, la construction et suivez ce guide. Vous vous préparerez au succès

Pour obtenir de l'aide sur l'assemblage, veuillez scanner le code QR ou nous envoyer un courriel à support@nextlevelracing.com

AVERTISSEMENT

- Veuillez ne pas utiliser d'outils électriques pour l'assemblage car un serrage excessif peut endommager votre cadre.
- Ne réglez pas les moyeux lorsque l'utilisateur est assis dans le cockpit. Assurez-vous que l'utilisateur est hors du cockpit avant de procéder au réglage.
- Assurez-vous que les moyeux sont bien serrés avant d'utiliser le cockpit. (faites tourner le moyeu dans le sens des aiguilles d'une montre pour vous assurer qu'il est bien serré)
- Assurez-vous que la sangle sur la barre de roue est serrée lors du réglage des moyeux, sinon la roue tombera lorsque les moyeux sont ouverts.

Si vous avez besoin d'une assistance avec votre produit, veuillez contacter notre équipe amicale à: support@nextlevelracing.com

AVERTISSEMENT RISQUE D'ÉTOUFFEMENT - Les petites pièces ne sont pas destinées aux enfants de moins de 3 ans ou aux personnes qui ont tendance à mettre des objets non comestibles dans leur bouche.

Dans la boîte: veuillez vérifier les photos

Début

1. Veuillez vous référer à l'image - Installez l'écrou, le boulon et la rondelle du sac A

1.1 Veuillez vous référer à l'image - Réinstaller l'écrou et le boulon

2.0 Veuillez vous référer à l'image - Répéter de l'autre côté

2.1 Veuillez vous référer à l'image - Installez l'écrou, le boulon et la rondelle du sac A

3.0 Veuillez vous référer à l'image - Enlever et réinstaller l'écrou et le boulon

3.1 Veuillez vous référer à l'image

3.2 Veuillez vous référer à l'image

3.3 Veuillez vous référer à l'image - Ouvrez la barre de roue pour entrer et sortir en toute sécurité

4.0 Veuillez vous référer à l'image - retirer les boulons

4.1 Veuillez vous référer à l'image - Positionnez le support de montage comme indiqué

4.2 Veuillez vous référer à l'image - Réinstaller les boulons

5.0 Veuillez vous référer à l'image - Retirez l'écrou et le boulon

5.1 Veuillez vous référer à l'image - Réinstaller l'écrou et le boulon * installer sur le côté gauche ou droit

Ajustements

Veuillez vous référer à l'image - Ajustez l'angle de la plaque de pédale en retirant la section d'extrémité

Veuillez vous référer à l'image - Retournez la section d'extrémité puis réalignez avec le cadre

Veuillez vous référer à l'image - Ajuster la distance de la plaque de pédale

Veuillez vous référer à l'image - Ajuster la hauteur du siège

Veuillez vous référer à l'image - Tirez pour ouvrir et régler le siège * Avertissement - Gardez les doigts éloignés du moyeu interne lors de la fermeture pour éviter de pincer. *

Veuillez vous référer à l'image - Fermer le moyeu pour verrouiller * Avertissement - NE PAS régler les moyeux lorsque l'utilisateur est dans le cockpit *

Veuillez vous référer à l'image- Tournez dans le sens des aiguilles d'une montre pour serrer et dans le sens inverse pour desserrer- * Avertissement- Assurez-vous que les moyeux sont bien serrés avant d'utiliser le cockpit. (faites tourner le moyeu dans le sens des aiguilles d'une montre pour vous assurer qu'il est bien serré) ** Avertissement - Ne réglez pas les moyeux lorsque l'utilisateur est assis dans le cockpit, assurez-vous que l'utilisateur est hors du cockpit avant de procéder au réglage. *

Veuillez vous référer à l'image - desserrer pour ajuster l'angle de la roue

Veuillez vous référer à l'image - Réglage de la plaque de roue

Veuillez vous référer à l'image- * Avertissement- Veuillez vous assurer d'installer la sangle lors de l'utilisation du cockpit *

AVERTISSEMENT

N'utilisez pas d'outils électriques pour l'assemblage car un serrage excessif peut endommager votre cadre.

N'ajustez pas les moyeux lorsque l'utilisateur est assis dans le cockpit. Assurez-vous que l'utilisateur est hors du cockpit avant de régler

Assurez-vous que les moyeux sont bien serrés avant d'utiliser le cockpit (faites tourner le moyeu dans le sens des aiguilles d'une montre pour vous assurer qu'il est bien serré)

Assurez-vous que la sangle sur la barre de roue est serrée lors du réglage des moyeux, sinon la roue tombera lorsque les moyeux sont ouverts.

Besoin d'aide?

Si vous avez besoin d'une assistance supplémentaire avec votre produit, veuillez contacter notre équipe amicale à: support@nextlevelracing.com

NL

Instructie voor Racing GT Lite van het volgende niveau

Je sim-race-reis begint hier!

NEEM RACING NAAR THE NEXT LEVEL® WWW.NEXTLEVELRACING.COM

We weten dat je gretig bent om het samen te gooien en te racen, maar we beloven het dat als je de tijd neemt met de instructies, het bouwen en deze gids doorloopt. U zult zich voorbereiden op succes

Scan de QR-code of stuur een e-mail naar support@nextlevelracing.com voor ondersteuning bij de montage

WAARSCHUWING

- Gebruik geen elektrisch gereedschap voor de montage, aangezien te strak aandraaien uw frame kan beschadigen.
 - Pas de naven niet aan terwijl de gebruiker in de cockpit zit. Zorg ervoor dat de gebruiker uit de cockpit is voordat u zich aanpast.
 - Zorg ervoor dat de naven volledig zijn vastgedraaid voordat u de cockpit gebruikt. (draai de naaf met de klok mee om er zeker van te zijn dat hij helemaal vast zit)
 - Zorg ervoor dat de riem op de wielstang strak zit bij het afstellen van de naven, anders valt het wiel als de naven open zijn.
- Als u ondersteuning nodig heeft bij uw product, neem dan contact op met ons vriendelijke team via: support@nextlevelracing.com
- WAARSCHUWING VERSTIKKINGSGEVAAR - Kleine onderdelen niet voor kinderen jonger dan 3 jaar of voor personen die de neiging hebben om niet-eetbare voorwerpen in hun mond te stoppen.
- In de doos: Controleer foto's

Begin

1. Raadpleeg de afbeelding - Installeer de moer, bout en ring uit zak A

1.1 Raadpleeg de afbeelding - Installeer de moer en bout opnieuw

2.0 Raadpleeg de afbeelding - Herhaal aan de andere kant

2.1 Raadpleeg de afbeelding - Installeer de moer, bout en ring uit zak A

3.0 Raadpleeg de afbeelding - Verwijder moer en bout en installeer ze opnieuw

3.1 Raadpleeg de afbeelding

3.2 Raadpleeg de afbeelding

3.3 Raadpleeg de afbeelding - Open de wielstang om veilig in en uit te stappen

4.0 Raadpleeg de afbeelding - verwijder de bouten

4.1 Raadpleeg de afbeelding - Plaats de montagebeugel zoals afgebeeld

4.2 Raadpleeg de afbeelding - Plaats de bouten opnieuw

5.0 Raadpleeg de afbeelding - Verwijder moer en bout

5.1 Raadpleeg de afbeelding - Plaats de moer en bout opnieuw * installeer aan de linker- of rechterkant

Aanpassingen

Raadpleeg de afbeelding - Pas de hoek van de pedaalplaat aan door het eindgedeelte te verwijderen

Raadpleeg de afbeelding - Draai het eindgedeelte om en lijn het opnieuw uit met het frame

Raadpleeg de afbeelding - Pas de pedaalplaatafstand aan

Raadpleeg de afbeelding - Zithoogte aanpassen

Raadpleeg de afbeelding - Trek om de stoel te openen en af te stellen * Waarschuwing - Houd uw vingers uit de buurt van de interne naaf tijdens het sluiten om beknelling te voorkomen. *

Raadpleeg de afbeelding - Sluit de naaf om te vergrendelen * Waarschuwing - Pas de hubs NIET aan wanneer de gebruiker in de cockpit zit *

Raadpleeg de afbeelding - Draai met de klok mee om vast te draaien en tegen de klok in om los te maken - * Waarschuwing - Zorg ervoor dat de naven volledig zijn vastgedraaid voordat u de cockpit gebruikt. (draai de naaf met de klok mee om er zeker van te zijn dat deze volledig strak zit) ** Waarschuwing- Pas de naven niet aan terwijl de gebruiker in de cockpit zit, zorg ervoor dat de gebruiker uit de cockpit is voordat u hem aanpast. *

Raadpleeg de afbeelding - Losmaken om de wielhoek aan te passen

Raadpleeg de afbeelding - Wielplaatafstelling

Raadpleeg de afbeelding- * Waarschuwing- Zorg ervoor dat u de riem installeert wanneer u de cockpit gebruikt *

WAARSCHUWING

Gebruik geen elektrisch gereedschap voor de montage, aangezien te strak aandraaien uw frame kan beschadigen.

Pas de naven niet aan terwijl de gebruiker in de cockpit zit. Zorg ervoor dat de gebruiker uit de cockpit is voordat u zich aanpast

Zorg ervoor dat de naven volledig zijn vastgedraaid voordat u de cockpit gebruikt (draai de naaf met de klok mee om er zeker van te zijn dat deze volledig vastzit)

Zorg ervoor dat de riem op de wielstang strak zit bij het afstellen van de naven, anders zal het wiel vallen als de naven open zijn.

Meer hulp nodig?

Als u meer ondersteuning nodig heeft bij uw product, neem dan contact op met ons vriendelijke team via: support@nextlevelracing.com



IT

Istruzioni Next Level Racing GT Lite

Il tuo viaggio in simulazioni di corse inizia qui!

PORTA LA CORSA AL PROSSIMO LIVELLO® WWW.NEXTLEVELRACING.COM

Sappiamo che non vedi l'ora di metterlo insieme e iniziare a correre, ma ti promettiamo che, se ti prendi il tuo tempo con le istruzioni, la costruzione e segui questa guida. Ti preparerai per il successo

Per assistenza sull'assemblaggio, scansiona il codice QR o inviaci un'e-mail a support@nextlevelracing.com

AVVERTIMENTO

- Non utilizzare utensili elettrici per il montaggio poiché un serraggio eccessivo può danneggiare il telaio.
- Non regolare i mozzi mentre l'utente è seduto nell'abitacolo. Assicurarsi che l'utente sia fuori dall'abitacolo prima di effettuare la regolazione.
- Assicurarsi che i mozzi siano serrati completamente prima di utilizzare l'abitacolo. (ruotare il mozzo in senso orario per assicurarsi che sia completamente stretto)
- Accertarsi che la cinghia sulla barra della ruota sia ben tesa durante la regolazione dei mozzi, altrimenti la ruota cadrà quando i mozzi sono aperti.

Se hai bisogno di supporto con il tuo prodotto, contatta il nostro team amichevole a: support@nextlevelracing.com

ATTENZIONE RISCHIO DI SOFFOCAMENTO - Piccole parti non per bambini sotto i 3 anni o persone che hanno la tendenza a mettere oggetti non commestibili in bocca.

Nella confezione: controlla le foto

Inizio

1. Fare riferimento all'immagine: Installare dado, bullone e rondella dal sacchetto A
 - 1.1 Fare riferimento all'immagine - Reinstallare dado e bullone
 - 2.0 Fare riferimento all'immagine Ripeti sull'altro lato
 - 2.1 Fare riferimento all'immagine: Installare dado, bullone e rondella dal sacchetto A
 - 3.0 Fare riferimento all'immagine - Rimuovere e reinstallare dado e bullone
 - 3.1 Fare riferimento all'immagine
 - 3.2 Fare riferimento all'immagine
 - 3.3 Fare riferimento all'immagine - Aprire la barra delle ruote per entrare e uscire in sicurezza
 - 4.0 Fare riferimento all'immagine: rimuovere i bulloni
 - 4.1 Fare riferimento all'immagine - Posizionare la staffa di montaggio come mostrato
 - 4.2 Fare riferimento all'immagine - Reinstallare i bulloni
 - 5.0 Fare riferimento all'immagine - Rimuovere dado e bullone
 - 5.1 Fare riferimento all'immagine - Reinstallare dado e bullone * installare sul lato sinistro o destroy

Adeguamenti

Fare riferimento all'immagine: regolare l'angolo della piastra del pedale rimuovendo la sezione finale

Fare riferimento all'immagine - Capovolgere la sezione finale e riallineala con la cornice

Fare riferimento all'immagine: regolare la distanza della pedaliera

Fare riferimento all'immagine: regolare l'altezza del sedile

Fare riferimento all'immagine: tirare per aprire e regolare il sedile * Avvertenza: tenere le dita lontane dal mozzo interno durante la chiusura per evitare pizzicamenti. *

Fare riferimento all'immagine - Chiudere l'hub per bloccare * Avviso- NON regolare i mozzi quando l'utente è nell'abitacolo *

Fare riferimento all'immagine - Ruotare in senso orario per stringere e in senso antiorario per allentare- * Avvertenza- Assicurarsi che i mozzi siano serrati completamente prima di utilizzare l'abitacolo. (ruotare il mozzo in senso orario per assicurarsi che sia completamente stretto) * * Attenzione: non regolare i mozzi mentre l'utente è seduto nella cabina di pilotaggio, assicurarsi che l'utente sia fuori dalla cabina di pilotaggio prima di effettuare la regolazione. *

Fare riferimento all'immagine: allentare per regolare l'angolo della ruota

Fare riferimento all'immagine - Regolazione della piastra della ruota

Si prega di fare riferimento all'immagine- * Avviso- Assicurarsi di installare la cinghia quando si utilizza la cabina di pilotaggio *

AVVERTIMENTO

Non utilizzare utensili elettrici per il montaggio poiché un serraggio eccessivo può danneggiare il telaio.

Non regolare i mozzi mentre l'utente è seduto nella cabina di pilotaggio. Assicurarsi che l'utente sia fuori dall'abitacolo prima di effettuare la regolazione

Assicurarsi che i mozzi siano completamente serrati prima di utilizzare l'abitacolo (ruotare il mozzo in senso orario per assicurarsi che sia completamente stretto)

Assicurarsi che la cinghia sulla barra della ruota sia ben stretta quando si regolano i mozzi, altrimenti la ruota cadrà quando i mozzi sono aperti.

Serve ancora aiuto?

Se hai bisogno di ulteriore supporto con il tuo prodotto, contatta il nostro team amichevole a: support@nextlevelracing.com

ES

Instrucciones de Next Level Racing GT Lite

¡Tu viaje de carreras de simulación comienza aquí!

LLEVA LAS CARRERAS AL NEXT LEVEL® WWW.NEXTLEVELRACING.COM

Sabemos que está ansioso por juntarlo y comenzar a correr, pero le prometemos que si se toma su tiempo con las instrucciones, la compilación y sigue esta guía. Te estarás preparando para el éxito

Para obtener asistencia en el montaje, escanee el código QR o envíenos un correo electrónico a support@nextlevelracing.com

ADVERTENCIA

- No utilice herramientas eléctricas para el montaje, ya que un ajuste excesivo puede dañar el marco.
 - No ajuste los cubos mientras el usuario está sentado en la cabina. Asegúrese de que el usuario esté fuera de la cabina antes de realizar el ajuste.
 - Asegúrese de que los cubos estén completamente apretados antes de usar la cabina. (gire el cubo en el sentido de las agujas del reloj para asegurarse de que esté completamente apretado)
 - Asegúrese de que la correa de la barra de la rueda esté apretada cuando ajuste los bujes, de lo contrario la rueda se caerá cuando los bujes estén abiertos.
- Si necesita ayuda con su producto, póngase en contacto con nuestro amable equipo en: support@nextlevelracing.com
- ADVERTENCIA PELIGRO DE ASFIXIA - Piezas pequeñas no aptas para niños menores de 3 años o cualquier persona que tenga tendencia a llevarse objetos no comestibles a la boca.
- En la caja: compruebe las fotos

comienzo

1. Consulte la imagen: Instale la tuerca, el perno y la arandela de la bolsa A
 - 1.1 Consulte la imagen: vuelva a instalar la tuerca y el perno
 - 2.0 Por favor refiérase a la imagen - Repita en el otro lado
 - 2.1 Consulte la imagen: Instale la tuerca, el perno y la arandela de la bolsa A
 - 3.0 Consulte la imagen: retire y vuelva a instalar la tuerca y el perno
 - 3.1 Consulte la imagen
 - 3.2 Consulte la imagen
 - 3.3 Consulte la imagen: barra de rueda abierta para entrar y salir de forma segura
 - 4.0 Consulte la imagen: quite los pernos
 - 4.1 Consulte la imagen: coloque el soporte de montaje como se muestra
 - 4.2 Consulte la imagen: vuelva a instalar los pernos
 - 5.0 Consulte la imagen: retire la tuerca y el perno
 - 5.1 Consulte la imagen: vuelva a instalar la tuerca y el perno * instale en el lado izquierdo o derecho

Ajustes

Consulte la imagen: ajuste el ángulo de la placa del pedal quitando la sección final

Consulte la imagen: volte la sección final y luego vuelva a alinearla con el marco

Consulte la imagen: ajuste la distancia de la placa del pedal

Consulte la imagen: ajuste la altura del asiento

Consulte la imagen: tire para abrir y ajustar el asiento * Advertencia: mantenga los dedos alejados del cubo interno mientras cierra para evitar pellizcos. *

Consulte la imagen: cierre el eje para bloquear * Advertencia: NO ajuste los ejes cuando el usuario esté en la cabina *

Consulte la imagen: gire en el sentido de las agujas del reloj para apretar y en el sentido contrario a las agujas del reloj para aflojar. * Advertencia: asegúrese de que los cubos estén completamente apretados antes de usar la cabina. (gire el buje en el sentido de las agujas del reloj para asegurarse de que esté completamente apretado) * * Advertencia: no ajuste los bujes mientras el usuario esté sentado en la cabina. Asegúrese de que el usuario esté fuera de la cabina antes de realizar el ajuste. *

Consulte la imagen: afloje para ajustar el ángulo de la rueda

Consulte la imagen - Ajuste de la placa de la rueda

Consulte la imagen- * Advertencia- Asegúrese de instalar la correa cuando use la cabina *

ADVERTENCIA

No utilice herramientas eléctricas para el montaje, ya que apretar demasiado puede dañar su marco.

No ajuste los cubos mientras el usuario está sentado en la cabina. Asegúrese de que el usuario esté fuera de la cabina antes de ajustar

Asegúrese de que los bujes estén completamente apretados antes de usar la cabina (gire el buje en el sentido de las agujas del reloj para asegurarse de que esté completamente apretado)

Asegúrese de que la correa de la barra de la rueda esté apretada al ajustar los bujes, de lo contrario la rueda se caerá cuando los bujes estén abiertos.

Necesitas más ayuda?

Si necesita más asistencia con su producto, póngase en contacto con nuestro amable equipo en: support@nextlevelracing.com



DE

Next Level Racing GT Lite Anleitung

Deine Sim-Rennreise beginnt hier!

RENNEN SIE AUF DEN NÄCHSTEN LEVEL® WWW.NEXTLEVELRACING.COM

Wir wissen, dass Sie es gerne zusammenwerfen und Rennen fahren möchten, aber wir versprechen Ihnen, wenn Sie sich Zeit für die Anweisungen und den Aufbau nehmen und diesen Leitfaden befolgen. Sie bereiten sich auf den Erfolg vor

Für Unterstützung bei der Montage scannen Sie bitte den QR-Code oder senden Sie eine E-Mail an support@nextlevelracing.com

WARNUNG

- Verwenden Sie zur Montage keine Elektrowerkzeuge, da ein zu festes Anziehen Ihren Rahmen beschädigen kann.
- Passen Sie die Naben nicht an, während der Benutzer im Cockpit sitzt. Stellen Sie sicher, dass sich der Benutzer nicht im Cockpit befindet, bevor Sie Einstellungen vornehmen.
- Stellen Sie sicher, dass die Naben fest angezogen sind, bevor Sie das Cockpit benutzen. (Drehen Sie die Nabe im Uhrzeigersinn, um sicherzustellen, dass sie fest sitzt.)
- Stellen Sie sicher, dass der Riemen an der Radstange fest sitzt, wenn Sie die Naben einstellen. Andernfalls fällt das Rad bei geöffneten Naben herunter.

Wenn Sie Unterstützung für Ihr Produkt benötigen, wenden Sie sich bitte an unser freundliches Team unter: support@nextlevelracing.com

WARNUNG Erstickungsgefahr - Kleinteile, nicht für Kinder unter 3 Jahren oder Personen, die dazu neigen, ungenießbare Gegenstände in den Mund zu nehmen.

In der Box: Bitte überprüfen Sie die Fotos

Anfang

1. Bitte beachten Sie das Bild - Mutter, Schraube und Unterlegscheibe von Beutel A einbauen
 - 1.1 Siehe Abbildung - Mutter und Schraube wieder einbauen
 - 2.0 Bitte beachten Sie das Bild - Wiederholen Sie auf der anderen Seite
 - 2.1 Bitte beachten Sie das Bild - Mutter, Schraube und Unterlegscheibe von Beutel A einbauen
 - 3.0 Siehe Abbildung - Mutter und Schraube entfernen und wieder einbauen
 - 3.1 Bitte beachten Sie das Bild
 - 3.2 Bitte beachten Sie das Bild
 - 3.3 Bitte beziehen Sie sich auf das Bild - Öffnen Sie die Radstange, um sicher ein- und auszusteigen
 - 4.0 Bitte beachten Sie das Bild - Schrauben entfernen
 - 4.1 Siehe Abbildung - Positionieren Sie die Montagehalterung wie abgebildet
 - 4.2 Siehe Abbildung - Schrauben wieder einbauen
 - 5.0 Siehe Abbildung - Mutter und Schraube entfernen
 - 5.1 Siehe Abbildung - Installieren Sie die Mutter und die Schraube * wieder auf der linken oder rechten Seite

Anpassungen

Bitte beachten Sie das Bild - Passen Sie den Pedalplattenwinkel an, indem Sie den Endabschnitt entfernen

Weitere Informationen finden Sie im Abschnitt Bild - Ende umdrehen und dann wieder am Rahmen ausrichten

Bitte beachten Sie das Bild - Pedalplattenabstand einstellen

Bitte beachten Sie das Bild - Sitzhöhe einstellen

Bitte beachten Sie das Bild - Zum Öffnen und Einstellen des Sitzes ziehen * Warnung - Halten Sie die Finger beim Schließen von der internen Nabe fern, um ein Einklemmen zu vermeiden.

* Weitere Informationen finden Sie im Bild - Hub zum Sperren schließen * Warnung - Hubs NICHT anpassen, wenn sich der Benutzer im Cockpit befindet *

Bitte beachten Sie das Bild - Zum Festziehen im Uhrzeigersinn drehen und zum Lösen gegen den Uhrzeigersinn - * Warnung - Stellen Sie sicher, dass die Naben vollständig angezogen sind, bevor Sie das Cockpit verwenden. (Drehen Sie die Nabe im Uhrzeigersinn, um sicherzustellen, dass sie fest sitzt.) * * Warnung - Stellen Sie die Naben nicht ein, während der Benutzer im Cockpit sitzt. Stellen Sie sicher, dass sich der Benutzer vor dem Einstellen außerhalb des Cockpits befindet. *

Bitte beachten Sie das Bild - Lösen, um den Radwinkel einzustellen

Bitte beachten Sie das Bild - Einstellung der Radplatte

Bitte beachten Sie das Bild - * Warnung- Bitte stellen Sie sicher, dass Sie den Gurt anbringen, wenn Sie das Cockpit verwenden *

WARNUNG

Verwenden Sie zur Montage keine Elektrowerkzeuge, da ein zu festes Anziehen Ihren Rahmen beschädigen kann.

Passen Sie die Naben nicht an, während der Benutzer im Cockpit sitzt. Stellen Sie sicher, dass sich der Benutzer nicht im Cockpit befindet, bevor Sie Einstellungen vornehmen

Stellen Sie sicher, dass die Naben fest angezogen sind, bevor Sie das Cockpit verwenden (drehen Sie die Nabe im Uhrzeigersinn, um sicherzustellen, dass sie fest sitzt).

Stellen Sie sicher, dass der Riemen an der Radstange fest sitzt, wenn Sie die Naben einstellen. Andernfalls fällt das Rad bei geöffneten Naben herunter.

Benötigen Sie weitere Hilfe?

Wenn Sie weitere Unterstützung für Ihr Produkt benötigen, wenden Sie sich bitte an unser freundliches Team unter: support@nextlevelracing.com

JP

Next Level Racing GT Liteインストラクション

あなたのシムレーシングの旅はここから始まります!

レーシングを次のレベルに進めます*WWW.NEXTLEVELRACING.COM

私たちはあなたがそれを一緒に投げてレースに乗りたいと思っていることを知っていますが、あなたが時間をかけて手順、ビルド、そしてこのガイドを順守するならば、私たちは約束します。あなたは成功のために自分自身を設定します
組み立てに関するサポートについては、QRコードをスキャンするか、support@nextlevelracing.comまでメールでお問い合わせください。

警告

- 組み立てには電動工具を使用しないでください。締めすぎるとフレームが損傷する可能性があります。
 - ユーザーがコックピットに座っている間はハブを調整しないでください。調整する前に、ユーザーがコックピットから離れていることを確認してください。
 - コックピットを使用する前に、ハブが完全に締められていることを確認してください。(ハブを時計回りに回して完全に締めます)
 - ハブを調整するときは、ホイールバーのストラップがきつく締まっていることを確認してください。そうしないと、ハブが開いているときにホイールが落ちます。
- 製品のサポートが必要な場合は、サポートチーム (support@nextlevelracing.com) にお問い合わせください。
警告窒息の危険性-3歳未満の子供、または食べられないものを口に入れる傾向のある個人向けではない小さな部品。
ボックス内: 写真を確認してください

開始

- 1.画像を参照してください-バッグAからナット、ボルト、ワッシャーを取り付けます
- 1.1画像を参照してください-ナットとボルトを再度取り付けます
- 2.0画像を参照してください-反対側で繰り返します
- 2.1画像を参照してください-バッグAからナット、ボルト、ワッシャーを取り付けます
- 3.0画像を参照してください-ナットとボルトを取り外して再度取り付けます
- 3.1画像を参照してください
- 3.2画像を参照してください
- 3.3画像を参照してください-安全に乗り降りするには、ホイールバーを開いてください
- 4.0画像を参照してください-ボルトを取り外します
- 4.1画像を参照してください。
- 4.2画像を参照してください-ボルトを再度取り付けます
- 5.0画像を参照してください-ナットとボルトを取り外します
- 5.1画像を参照してください-ナットとボルトを再取り付けします*左側または右側に取り付けます

調整

画像を参照してください-エンドセクションを削除してペダルプレートに角度を調整してください

画像を参照してください-端を反転してからフレームに再調整してください

画像を参照してください-ペダルプレートの距離を調整してください

画像を参照してください-シートの高さを調整してください

画像を参照してください-シートを開いて調整するために引っ張ってください*警告-締め付けを避けるために、閉じている間は指を内部ハブに近づけないでください。*

画像を参照してください-ハブを閉じてロックします*警告-ユーザーがコックピットにいるときはハブを調整しないでください*

画像を参照してください-時計回りに回して締め、反時計回りに緩めてください-*警告-コックピットを使用する前にハブが完全に締められていることを確認してください。(ハブを時計回りに回して完全に締めます)* *警告-ユーザーがコックピットに座っているときにハブを調整しないでください。調整する前に、ユーザーがコックピットから離れていることを確認してください。*

画像を参照してください-ホイールの角度を調整するには緩めてください

画像参照ホイールプレート調整

画像を参照してください-*警告-コックピットを使用する場合はストラップを必ず取り付けてください*

警告

組み立てには電動工具を使用しないでください。締めすぎるとフレームが損傷する可能性があります。
ユーザーがコックピットに座っている間はハブを調整しないでください。調整する前に、ユーザーがコックピットの外にいることを確認してください
コックピットを使用する前に、ハブが完全に締まっていることを確認してください(ハブを時計回りに回して完全に締まっていることを確認します)
ハブを調整するときは、ホイールバーのストラップがきつく締まっていることを確認してください。そうしないと、ハブが開いているときにホイールが落ち

ます。

もっと助けが必要ですか?

製品についてさらにサポートが必要な場合は、サポートチーム (support@nextlevelracing.com) にお問い合わせください。



PT

Instrução Next Level Racing GT Lite

Sua jornada de corrida sim começa aqui!

LEVE A CORRIDA PARA O NEXT LEVEL® WWW.NEXTLEVELRACING.COM

Sabemos que você está ansioso para jogar tudo junto e começar a correr, mas prometemos, se você demorar com as instruções, a construção e seguir este guia. Você estará se preparando para o sucesso

Para obter suporte na montagem, escaneie o código QR ou envie um e-mail para support@nextlevelracing.com

AVISO

- Não use ferramentas elétricas para a montagem, pois o aperto excessivo pode danificar sua estrutura.
- Não ajuste os hubs enquanto o usuário estiver sentado na cabine. Certifique-se de que o usuário esteja fora da cabine antes de ajustar.
- Certifique-se de que os cubos estejam totalmente apertados antes de usar o cockpit. (gire o cubo no sentido horário para garantir que esteja totalmente apertado)
- Certifique-se de que a tira na barra da roda está apertada ao ajustar os cubos, caso contrário, a roda cairá quando os cubos estiverem abertos.

Se você precisar de qualquer suporte com o seu produto, entre em contato com nossa equipe amigável em: support@nextlevelracing.com

AVISO RISCO DE ASFIXIA - Peças pequenas não para crianças menores de 3 anos ou qualquer pessoa que tenha tendência a colocar objetos não comestíveis na boca.

Na caixa: Verifique as fotos

Começar

1. Consulte a imagem - Instale a porca, o parafuso e a arruela do saco A
- 1.1 Consulte a imagem - Reinstale a porca e o parafuso
- 2.0 Por favor, consulte a imagem - Repita no outro lado
- 2.1 Consulte a imagem - Instale a porca, o parafuso e a arruela do saco A
- 3.0 Consulte a imagem - Remova e reinstale a porca e o parafuso
- 3.1 Consulte a imagem
- 3.2 Por favor, consulte a imagem
- 3.3 Por favor, consulte a imagem - Barra de roda aberta para entrar e sair com segurança
- 4.0 Consulte a imagem - remova os parafusos
- 4.1 Consulte a imagem - Posicione o suporte de montagem conforme mostrado
- 4.2 Consulte a imagem - Reinstale os parafusos
- 5.0 Consulte a imagem - Remova a porca e o parafuso
- 5.1 Consulte a imagem - Reinstale a porca e o parafuso * instale no lado esquerdo ou direito

Ajustes

Consulte a imagem - Ajuste o ângulo da placa do pedal removendo a seção final

Consulte a imagem - seção final invertida e, em seguida, realinhar com o quadro

Consulte a imagem - Ajuste a distância da placa do pedal

Por favor, consulte a imagem - Ajuste a altura do assento

Consulte a imagem - Puxe para abrir e ajustar o assento * Aviso - Mantenha os dedos longe do cubo interno ao fechar para evitar entalamento. *

Consulte a imagem - Fechar o hub para travar * Aviso - NÃO ajuste os hubs quando o usuário estiver na cabine *

Consulte a imagem- Gire no sentido horário para apertar e anti-horário para afrouxar- * Aviso- Certifique-se de que os cubos estejam totalmente apertados antes de usar a cabine. (gire o cubo no sentido horário para garantir que esteja totalmente apertado) * * Aviso- Não ajuste os cubos enquanto o usuário estiver sentado na cabine, certifique-se de que o usuário esteja fora da cabine antes de ajustar. *

Consulte a imagem - Afrouxe para ajustar o ângulo da roda

Consulte a imagem - Ajuste da placa da roda

Consulte a imagem- * Aviso- Certifique-se de instalar a cinta ao usar o cockpit *

AVISO

Não use ferramentas elétricas para a montagem, pois o aperto excessivo pode danificar sua estrutura.

Não ajuste os hubs enquanto o usuário estiver sentado na cabine. Certifique-se de que o usuário esteja fora da cabine antes de ajustar

Certifique-se de que os cubos estejam totalmente apertados antes de usar a cabine (gire o cubo no sentido horário para garantir que esteja totalmente apertado)

Certifique-se de que a tira na barra da roda está apertada ao ajustar os cubos, caso contrário, a roda cairá quando os cubos estiverem abertos.

Precisa de mais ajuda?

Se você precisar de suporte adicional com seu produto, entre em contato com nossa equipe amigável em: support@nextlevelracing.com

RU

Инструкция Next Level Racing GT Lite

Ваше путешествие по симуляторам начинается здесь!

ПРИНИМАЙТЕ ГОНКИ НА СЛЕДУЮЩИЙ LEVEL® WWW.NEXTLEVELRACING.COM

Мы знаем, что вы хотите собрать все вместе и участвовать в гонках, но мы обещаем, что если вы не торопитесь с инструкциями, сборкой и будете следовать этому руководству. Вы настроите себя на успех

Для получения поддержки по сборке отсканируйте QR-код или напишите нам по адресу support@nextlevelracing.com

ПРЕДУПРЕЖДЕНИЕ

- Пожалуйста, не используйте электроинструменты для сборки, поскольку чрезмерное затягивание может повредить вашу раму.
- Не регулируйте ступицы, пока пользователь сидит в кабине. Перед регулировкой убедитесь, что пользователь находится вне кабины.
- Перед использованием кабины убедитесь, что ступицы полностью затянуты. (поверните ступицу по часовой стрелке, чтобы убедиться, что она полностью затянута)
- Убедитесь, что ремень на колесной балке затянут при регулировке ступиц, иначе колесо упадет, когда ступицы открыты.

Если вам нужна поддержка по вашему продукту, свяжитесь с нашей дружной командой по адресу: support@nextlevelracing.com

ПРЕДУПРЕЖДЕНИЕ ОПАСНОСТЬ УДУШЬЯ - Мелкие детали не предназначены для детей младше 3 лет или лиц, которые склонны класть в рот несъедобные предметы.

В поле: проверьте фотографии

Начало

1. См. Изображение - Установите гайку, болт и шайбу из пакета A
- 1.1 См. Изображение - Установите на место гайку и болт.
- 2.0 Пожалуйста, обратитесь к изображению- Повторите на другой стороне
- 2.1 См. Изображение - Установите гайку, болт и шайбу из пакета A
- 3.0 См. Изображение - Снимите и снова установите гайку и болт.
- 3.1 См. Изображение
- 3.2 Пожалуйста, обратитесь к изображению
- 3.3 См. Изображение - Откройте колесную балку, чтобы безопасно садиться и выходить
- 4.0 Пожалуйста, обратитесь к изображению - снимите болты
- 4.1 См. Изображение - Установите монтажный кронштейн, как показано
- 4.2 См. Изображение - Установите болты на место.
- 5.0 См. Изображение - Снимите гайку и болт
- 5.1 См. Изображение - Установите на место гайку и болт * установите с левой или правой стороны

Корректировки

См. Изображение - Отрегулируйте угол наклона пластины педали, сняв концевую часть.

Пожалуйста, обратитесь к разделу изображения - переверните конец, а затем выровняйте его по рамке

См. Изображение - Отрегулируйте расстояние до пластины педали.

См. Изображение - Отрегулируйте высоту сиденья.

См. Изображение - Потяните, чтобы открыть и отрегулировать сиденье * Предупреждение - Во избежание защемления держите пальцы подальше от внутренней ступицы при закрытии. *

Пожалуйста, обратитесь к изображению - Закройте ступицу, чтобы заблокировать * Предупреждение - НЕ регулируйте ступицы, когда пользователь находится в кабине * Пожалуйста, обратитесь к изображению. Поверните по часовой стрелке, чтобы затянуть, и против часовой стрелки, чтобы ослабить. * Предупреждение. Перед использованием кабины убедитесь, что ступицы полностью затянуты. (поверните ступицу по часовой стрелке, чтобы убедиться, что она полностью затянута) * * Предупреждение. Не регулируйте ступицы, пока пользователь сидит в кабине. Перед регулировкой убедитесь, что пользователь находится вне кабины. *

См. Изображение - Ослабьте, чтобы отрегулировать угол наклона колес

См. Изображение - Регулировка пластины колеса

Пожалуйста, обратитесь к изображению- * Предупреждение- Убедитесь, что вы устанавливаете ремень при использовании кабины *

ПРЕДУПРЕЖДЕНИЕ

Не используйте электроинструменты для сборки, поскольку чрезмерное затягивание может повредить вашу раму.

Не регулируйте ступицы, пока пользователь сидит в кабине. Перед регулировкой убедитесь, что пользователь находится вне кабины.

Перед использованием кабины убедитесь, что ступицы полностью затянуты (поверните ступицу по часовой стрелке, чтобы убедиться, что она полностью затянута).

При регулировке ступиц убедитесь, что ремень на колесной балке плотно затянут, иначе колесо упадет, когда ступицы открыты.

Нужна дополнительная помощь?

Если вам требуется дополнительная поддержка по вашему продукту, свяжитесь с нашей дружной командой по адресу: support@nextlevelracing.com



support@nextlevelracing.com

Video Instruction: bit.ly/nlrbuid

TR

Next Level Racing GT Lite Talimatı

Sim yarış yolculuğunuz burada başlıyor!

NEXT LEVEL® WWW.NEXTLEVELRACING.COM'A YARIŞIN

Bunu bir araya getirip yarışmaya istekli olduğunuzu biliyoruz, ancak talimatlarla, yapımla zaman ayırırsanız ve bu kılavuzu takip ederseniz söz veriyoruz. Kendinizi başarıya hazırlayacaksınız. Montajla ilgili destek için lütfen QR kodunu tarayın veya support@nextlevelracing.com adresinden bize e-posta gönderin.

UYARI

- Lütfen montaj için elektrikli aletler kullanmayın, çünkü aşırı sıkma çerçevenize zarar verebilir.
 - Kullanıcı kokpitte otururken göbekleri ayarlamayın. Ayarlama önceden kullanıcının kokpitten çıktığından emin olun.
 - Kokpiti kullanmadan önce göbeklerin tamamen sıkıldığından emin olun. (tamamen sıkı olduğundan emin olmak için göbeği saat yönünde döndürün)
 - Poyraları ayarlarken tekerlek çubuğundaki kayışın sıkı olduğundan emin olun, aksi takdirde poyralar açıkken tekerlek düşer.
- Ürününüzle ilgili herhangi bir desteğe ihtiyacınız varsa, lütfen şu adresten yardımsever ekibimize iletişime geçin: support@nextlevelracing.com
- UYARI BOĞULMA TEHLİKESİ** - 3 yaşından küçük çocuklar veya yenmeyen nesnelere ağızlarına koyma eğilimi olan kişiler için olmayan küçük parçalar.
- Kutuda: Lütfen fotoğrafları kontrol edin

Başlat

1. Lütfen resme bakın- A torbasından somun, civata ve pulu takın
- 1.1 Lütfen resme bakın- Somunu ve civatayı tekrar takın
- 2.0 Lütfen resme bakın - Diğer tarafta tekrar edin
- 2.1 Lütfen resme bakın- A torbasından somun, civata ve pulu takın
- 3.0 Lütfen resme bakın - Somunu ve civatayı çıkarın ve yeniden takın
- 3.1 Lütfen resme bakın
- 3.2 Lütfen resme bakın
- 3.3 Güvenli bir şekilde girmek ve çıkmak için lütfen resme bakın - Açık tekerlek çubuğu
- 4.0 Lütfen resme bakın - civataları çıkarın
- 4.1 Lütfen gösterilen resim pozisyonu montaj braketine bakın
- 4.2 Lütfen resme bakın - civataları yeniden takın
- 5.0 Lütfen resme bakın - Somunu ve civatayı çıkarın
- 5.1 Lütfen resme bakın- Somunu ve civatayı yeniden takın * sola veya sağa takın

Ayarlamalar

Lütfen resme bakın - Uç kısmı kaldırarak pedal plakası açısını ayarlayın

Lütfen resmin son kısmına bakın ve çerçeveyle yeniden hizalayın

Lütfen resme bakın - Pedal plakası mesafesini ayarlayın

Lütfen resme bakın - Koltuk yüksekliğini ayarlayın

Lütfen resme bakın - Koltuğu açmak ve ayarlamak için çekin * Uyarı - Sıkışmayı önlemek için kapatırken parmaklarınızı iç göbekten uzak tutun. *

Lütfen resme bakın - Kilitlemek için göbeği kapatın * Uyarı - Kullanıcı kokpitteyken göbekleri AYARLAMAYIN *

Lütfen resme bakın - Sıkma için saat yönünde ve gevşetmek için saat yönünün tersine döndürün - * Uyarı - Kokpiti kullanmadan önce göbeklerin tamamen sıkıldığından emin olun. (tamamen sıkı olduğundan emin olmak için göbeği saat yönünde döndürün) ** Uyarı- Kullanıcı kokpitte otururken göbekleri ayarlamayın, Ayarlama önceden kullanıcının kokpitin dışında olduğundan emin olun. *

Lütfen resme bakın - Tekerlek açısını ayarlamak için gevşetin

Lütfen görüntü - Tekerlek plakası ayarına bakın

Lütfen resme bakın- * Uyarı- Lütfen kokpit kullanırken kayış taktığınızdan emin olun *

UYARI

Montaj için elektrikli aletler kullanmayın, çünkü aşırı sıkma çerçevenize zarar verebilir.

Kullanıcı kokpitte otururken göbekleri ayarlamayın. Ayarlama önceden kullanıcının kokpitin dışında olduğundan emin olun

Kokpiti kullanmadan önce göbeklerin tamamen sıkıldığından emin olun (tamamen sıkı olduğundan emin olmak için göbeği saat yönünde döndürün)

Poyraları ayarlarken tekerlek çubuğundaki kayışın sıkı olduğundan emin olun, aksi takdirde poyralar açıkken tekerlek düşer.

Daha fazla yardıma mı ihtiyacınız var?

Ürününüzle ilgili daha fazla desteğe ihtiyacınız varsa lütfen yardımsever ekibimize iletişime geçin: support@nextlevelracing.com

CZ

Instrukce pro další úroveň Racing GT Lite

Vaše sim závodní cesta začíná zde!

ZÍŠKEJTE ZÁVOD NA DALŠÍ ÚROVEŇ WWW.NEXTLEVELRACING.COM

Víme, že jste dychtiví házet to dohromady a proběhnout závody, ale slibujeme, pokud si uděláte čas s pokyny, sestavením a postupujete podle tohoto průvodce. Připravujete se na úspěch Pro podporu při montáži prosím naskenujte QR kód nebo nám napište na support@nextlevelracing.com

VAROVÁNÍ

- Při montáži nepoužívejte elektrické nářadí, protože přílišné utažení může poškodit rám.
 - Nenastavujte náboje, když uživatel sedí v kokpitu. Před seřízením se ujistěte, že je uživatel mimo kabinu.
 - Před použitím kokpitu se ujistěte, že jsou náboje pevně utaženy. (roztočte náboj ve směru hodinových ručiček, abyste se ujistili, že je zcela utažený)
 - Při seřizování nábojů se ujistěte, že je pásek pevně připevněn, jinak bude kolo otevřené, když budou náboje otevřené.
- Potřebujete-li s vaším produktem jakoukoli podporu, kontaktujte prosím náš přátelský tým na adrese: support@nextlevelracing.com
- VAROVÁNÍ NEBEZPEČÍ UDUŠENÍ** - Malé části, které nejsou určeny dětem do 3 let nebo jednotlivcům, kteří mají tendenci vkládat do út nejdříve předměty.
- V poli: Zkontrolujte fotografie

Start

1. Viz obrázek - Nasaďte matici, šroub a podložku z vaku A
- 1.1 Viz obrázek - Znovu nainstalujte matici a šroub
- 2.0 Viz obrázek - Opakujte na druhé straně
- 2.1 Viz obrázek - Nasaďte matici, šroub a podložku z vaku A
- 3.0 Viz obrázek - Demontujte a znovu namontujte matici a šroub
- 3.1 Viz obrázek
- 3.2 Viz obrázek
- 3.3 Informace o bezpečném nastupování a vystupování naleznete na obrázku - Otevřete lištu kol
- 4.0 Podívejte se na šrouby pro odstranění obrázku
- 4.1 Viz obrázek - Umístěte montážní držák, jak je znázorněno
- 4.2 Podívejte se prosím na šrouby - znovu nainstalujte
- 5.0 Viz obrázek - Odstraňte matici a šroub
- 5.1 Viz obrázek - Nainstalujte matici a šroub * na levé nebo pravé straně

Úpravy

Odstraňte koncovou část podle obrázku - Upravte úhel pedálu

Podívejte se na koncovou část obrazu - Překlopte ji a znovu zarovnejte s rámečkem

Viz obrázek - Upravte vzdálenost desky pedálu

Viz obrázek - Upravte výšku sedadla

Pro otevření a seřízení sedadla prosím použijte obrázek - Výstraha - Při zavírání držte prsty od vnitřního náboje, aby nedošlo k sevření. *

Podívejte se prosím na obrázek - Uzamkněte hub na uzamčení * Varování- NENECHÁVEJTE náboje, když je uživatel v kokpitu *

Viz obrázek - Otáčení ve směru hodinových ručiček pro utažení a proti směru hodinových ručiček pro uvolnění - * Varování - Před použitím kokpitu se ujistěte, že jsou náboje zcela utaženy. (roztočte náboj ve směru hodinových ručiček, abyste se ujistili, že je zcela utažen) ** Varování - Nenastavujte náboje, když uživatel sedí v kokpitu, před nastavením se ujistěte, že je uživatel mimo kokpit. *

Viz obrázek - povolte nastavení úhlu kola

Viz obrázek - Nastavení desky kola

Prosím, podívejte se na obrázek- * Varování- Ujistěte se, že jste při používání kokpitu nainstalovali popruh *

VAROVÁNÍ

K montáži nepoužívejte elektrické nářadí, protože přílišné utažení může poškodit rám.

Nenastavujte náboje, když uživatel sedí v kokpitu. Před nastavováním se ujistěte, že je uživatel mimo kokpit

Před použitím kokpitu se ujistěte, že jsou náboje zcela utaženy (otočte nábojem ve směru hodinových ručiček, aby bylo zcela utažené)

Při nastavování nábojů se ujistěte, že je popruh na tyči kola pevně utažený, jinak kolo při otevřených nábojích spadne.

Potřebujete další pomoc?

Pokud potřebujete další podporu s vaším produktem, kontaktujte prosím náš přátelský tým na adrese: support@nextlevelracing.com



support@nextlevelracing.com

Video Instruction: bit.ly/nlrbuid

PL

Instrukcja Next Level Racing GT Lite

Twoja przygoda z wyścigami symulatorów zaczyna się tutaj!

WEZ RACING NA NEXT LEVEL® WWW.NEXTLEVELRACING.COM

Wiemy, że chcesz to wszystko połączyć i wziąć udział w wyścigach, ale obiecujemy, że nie spiesz się z instrukcjami, budową i postępujesz zgodnie z tym przewodnikiem. Przygotujesz się na sukces

Aby uzyskać pomoc przy montażu, zeskanuj kod QR lub napisz do nas na adres support@nextlevelracing.com

OSTRZEŻENIE

- Do montażu nie należy używać narzędzi elektrycznych, ponieważ zbyt mocne dokręcenie może uszkodzić ramę.
- Nie reguluj piast, gdy użytkownik siedzi w kokpicie. Przed przystąpieniem do regulacji upewnij się, że użytkownik wyszedł z kokpitu.
- Upewnij się, że piasty są całkowicie dokręcone przed użyciem kokpitu. (obróć piastę zgodnie z ruchem wskazówek zegara, aby upewnić się, że jest całkowicie szczelna)
- Upewnij się, że pasek na kierownicy jest napięty podczas regulacji piast, w przeciwnym razie koło spadnie, gdy piasty są otwarte.

Jeśli potrzebujesz wsparcia z produktem, skontaktuj się z naszym przyjaznym zespołem pod adresem: support@nextlevelracing.com

OSTRZEŻENIE NIEBEZPIECZEŃSTWO ZADŁAWIENIA - Małe części nie dla dzieci poniżej 3 lat lub osób, które mają tendencję do wkładania do ust niejadalnych przedmiotów.

W pudełku: proszę sprawdzić zdjęcia

Początek

1. Proszę odnieść się do obrazu - Zamontuj nakrętkę, śrubę i podkładkę z torby A
- 1.1 Zapoznaj się z ilustracją - Ponownie zainstaluj nakrętkę i śrubę
- 2.0 Proszę odnieść się do obrazu - Powtórz po drugiej stronie
- 2.1 Proszę odnieść się do obrazu - Zamontuj nakrętkę, śrubę i podkładkę z torby A
- 3.0 Zapoznaj się z ilustracją - Zdejmij i ponownie zainstaluj nakrętkę i śrubę
- 3.1 Proszę odnieść się do obrazu
- 3.2 Proszę odnieść się do obrazu
- 3.3 Zapoznaj się z ilustracją - Otwórz pałąk, aby bezpiecznie wsiadać i wysiadać
- 4.0 Zapoznaj się z ilustracją - usuń śruby
- 4.1 Patrz rysunek - Umieść wspornik montażowy, jak pokazano
- 4.2 Zapoznaj się z ilustracją - Ponownie zainstaluj śruby
- 5.0 Patrz rysunek - Odkręć nakrętkę i śrubę
- 5.1 Patrz rysunek - Ponownie zainstaluj nakrętkę i śrubę * zainstaluj po lewej lub prawej stronie

Korekty

Zapoznaj się z ilustracją - wyreguluj kąt pedału, zdejmując część końcową

Zapoznaj się z sekcją „Odwroć koniec”, a następnie wyrównaj ją z ramką

Proszę odnieść się do obrazu - Dostosuj odległość pedału

Proszę odnieść się do obrazu - Dostosuj wysokość siedziska

Patrz rysunek - Pociągnij, aby otworzyć i wyregulować gniazdo * Ostrzeżenie - Trzymaj palce z dala od wewnętrznej piasty podczas zamykania, aby uniknąć przytrzaśnięcia. *

Zapoznaj się z ilustracją - Zamknij piastę, aby zablokować * Ostrzeżenie - NIE reguluj piast, gdy użytkownik znajduje się w kokpicie *

Zapoznaj się z ilustracją - Obróć w prawo, aby dokręcić i w lewo, aby poluzować - * Ostrzeżenie - Przed użyciem kokpitu upewnij się, że piasty są całkowicie dokręcone. (obróć piastę zgodnie z ruchem wskazówek zegara, aby upewnić się, że jest całkowicie szczelna) ** Ostrzeżenie- Nie reguluj piast, gdy użytkownik siedzi w kokpicie. Przed regulacją upewnij się, że użytkownik wyszedł z kokpitu. *

Patrz rysunek - poluzuj, aby wyregulować kąt koła

Proszę zapoznać się z regulacją płytki obrazu

Proszę odnieść się do obrazu - * Ostrzeżenie - Podczas korzystania z kokpitu należy zainstalować pasek *

OSTRZEŻENIE

Nie używaj narzędzi elektrycznych do montażu, ponieważ zbyt mocne dokręcenie może uszkodzić ramę.

Nie reguluj piast, gdy użytkownik siedzi w kokpicie. Przed przystąpieniem do regulacji upewnij się, że użytkownik wyszedł z kokpitu

Upewnij się, że piasty są całkowicie dokręcone przed użyciem kokpitu (obróć piastę zgodnie z ruchem wskazówek zegara, aby upewnić się, że jest całkowicie napięty)

Podczas regulacji piast upewnij się, że pasek na kierownicy jest napięty, w przeciwnym razie koło spadnie, gdy piasty są otwarte.

Potrzebujesz więcej pomocy?

Jeśli potrzebujesz dalszej pomocy dotyczącej swojego produktu, skontaktuj się z naszym przyjaznym zespołem pod adresem: support@nextlevelracing.com

AR

GT Lite قابس

!انه نم ميس قابس يف كتلحر أدبت

WWW.NEXTLEVELRACING.COM * NEXT LEVEL يلى قابس لابل ق لطن

كسفن زهجتس .هللاخ نم ليللدلا اذه عبتاو ، انبالو ، تاميلعلتلا يف كتقو تقرغتسا اذ ، كلذب كدعن اننكل ، قابسلا يف تكارشملاو أع م اوعيمجت يل ع صيرح ك أن ملعن نحن

حاجنلل

support@nextlevelracing.com يلى نورتل كلل ا ل دي ربل ربع انتلسارم وأ أيئوض عيرسل ا ب اجتسالا زم رسم ي جري ، عيمجتلا دن ع مدلا يلى ل ل وصل

ريذحت

راطلا فلت يلى ي دؤي فق تيبثتلا الكح ي ف طارفلا أن ثي ج عيمجتلل يئابرهكلا تاوادلأ ا ادختسا مدع ي جري •

ليدعتلا لبق ةدايقلا ةرمق نم مدختسملا جورخ نم دكأت .ةدايقلا ةرمق يف مدختسملا سولج ءانثأ لصولا تاحول طبضب مقت ال •

(أمامت مكحم هنأ نم دكأتلل ةعاسلا براقع هاجتا يف روحملا ريودتب مق) .ةدايقلا ةرمق ادختسا لبق لمالكاب رواجملا طبر نم دكأت •

رواجملا حتف دن ع ةلجلا طقسستس الاو رواجملا طبض دن ع ةلجلا بيضق يلى دوجوملا مازحلا مكح | نم دكأت •

support@nextlevelracing.com :يلى دودولا انقيرفب لاصتالا ي جري ف ، كجتنم عم معد ي ا لى ةجاحب تنك اذ |

مهءاوقا يف لكألل ةحلص ريغ ءايشأ عضو يلى نولي مي دارفأ ي ا وأ تاونس 3 نس نود لافطألل تسيل ةريغص ءانج - قانتخاللا رطخ نم ريذحت

روصلا نم ققحتلا ءارلا :عبرملا ي ف

قي ادب

أ ةبيحلا نم ةلاسغلاو رامسملاو ةلوماصللا بيكرتب مق - ةروصلا يلى عوجرلا ي جري 1.

رامسملاو زوجلا تيبثت ةداع | - ةروصلا يلى عوجرلا ي جري 1.1

رخآلا بناجلا يلى ع ررك - ةروصلا يلى عوجرلا ي جري 2.0

أ ةبيحلا نم ةلاسغلاو رامسملاو ةلوماصللا بيكرتب مق - ةروصلا يلى عوجرلا ي جري 2.1

امهبيكرت ةداعو ريماسملاو زوجلا ةلازاب مق - ةروصلا يلى عوجرلا ي جري 3.0

ةروصلا يلى عوجرلا ي جري 3.1

ةروصلا يلى عوجرلا ي جري 3.2

نامأب جورخالو لوخدلل ةلجلا طيرش حتف - ةروصلا يلى عوجرلا ي جري 3.3

يغاربلا ةلازاب مق - ةروصلا يلى عوجرلا ي جري 4.0

حضوم وه امك سوق بيكرت عوضوم - ةروصلا يلى عوجرلا ي جري 4.1

يغاربلا تيبثت ةداع | - ةروصلا يلى عوجرلا ي جري 4.2

رامسملاو زوجلا ةلازاب مق - ةروصلا يلى عوجرلا ي جري 5.0

نميالا وأ رسيالا بناجلا يلى ع * ريماسملاو زوجلا تيبثت ةداع | - ةروصلا يلى عوجرلا ي جري 5.1

تاليدعتل

قياهنلا مسق ةلاز قيرط نع ةساودلا ةحول ةيواز طبض - ةروصلا يلى عوجرلا ي جري

راطلا عم ةاذاجملا دعأ مث ةياهنلا مسق بلقا - ةروصلا يلى عوجرلا ي جري

ةساودلا ةحول ةفاسم طبض - ةروصلا يلى عوجرلا ي جري

دعقما عافترا طبض - ةروصلا يلى عوجرلا ي جري

* .طغضلا بنجتل قالغالا ءانثأ يلغادلا روحملا نع عباصألا دعأ - ريذحت * هطبضو دعقما حتفل بحسا - ةروصلا يلى عوجرلا ي جري

* ةدايقلا ةرمق يف مدختسملا نوكي امدن لصولا تاحول طبضب مقت ال - ريذحت * لفللل روحملا قالغ | - ةروصلا يلى عوجرلا ي جري

.ةدايقلا ةرمق ادختسا لبق أمامت تالصولا مكح | نم دكأت - ريذحت * - كفالل ةعاسلا براقع هاجتا س كع و ديشتلل ةعاسلا براقع هاجتا يف ريودتلاب مق - ةروصلا يلى عوجرلا ي جري

نم مدختسملا جورخ نم دكأت ، ةدايقلا ةرمق يف مدختسملا سولج ءانثأ رواجملا طبضب مقت ال - ريذحت * * (أمامت مكحم هنأ نم دكأتلل ةعاسلا براقع هاجتا يف روحملا ريودتب مق)

* .طبضلا لبق ةدايقلا ةرمق

ةلجلا ةيواز طبضل ءاخرا | - ةروصلا يلى عوجرلا ي جري

ةلجلا ةحول طبض - ةروصلا يلى عوجرلا ي جري

* ةدايقلا ةرمق ادختسا دن ع مازحلا تيبثت نم دكأتلا ي جري - ريذحت * - ةروصلا يلى عوجرلا ي جري

ريذحت

لكيهلا فلتني أن نكمي طرفملا دشلا نأل عيمجتلل يئابرهكلا تاوادلأ ا مدختست ال

ليدعتلا لبق ةدايقلا ةرمق نم مدختسملا جورخ نم دكأت .ةدايقلا ةرمق يف مدختسملا سولج ءانثأ لصولا تاحول طبضب مقت ال

(أمامت مكحم هنأ نم دكأتلل ةعاسلا براقع هاجتا يف روحملا ريودتب مق) .ةدايقلا ةرمق ادختسا لبق أمامت رواجملا مكح | نم دكأت

رواجملا حتف دن ع ةلجلا طقسستس الاو رواجملا طبض دن ع تالجلا بيضق يلى دوجوملا مازحلا مكح | نم دكأت

ةدعاسملا نم ديزملا ديرت له

support@nextlevelracing.com :يلى دودولا انقيرفب لاصتالا ي جري ف ، كجتنم عم معدلا نم ديزم يلى ةجاحب تنك اذ |



NOTES

NOTES



support@nextlevelracing.com